

# Service Civique — Archives

Baptiste  
Coppée  
&  
Anaël  
Le Gall

Septembre  
2022  
à  
Mai  
2023

Le design graphique, ça bouge !	001
Exposition DYNAMO	002
Atelier au CRP/	003
Exposition Nuit sans étoiles	004
Rendez-vous #1 — Playgrounds	005
Rendez-vous #2 — Proville	006
Exposition Portraits Croisés #2	007
Communication graphique de l'Ésac	008
Cartographie des ressources	009
Conférences	010
Forums et salons	011
Atelier mini-golf	012
Atelier parcours graphique	013



# 001

## Le design graphique, ça bouge !

Exposition

22 sept. 2022

28 oct. 2022

Ésac

Cambrai

### PRÉSENTATION

L'exposition *Le design graphique, ça bouge !*, conçue par le Centre de design de l'Université du Québec à Montréal, fait escale à l'Ésac de septembre à octobre 2022 pour proposer un panorama des pratiques du design graphique québécois. Domaine de création en pleine ébullition, le design graphique a vu ses possibilités se multiplier avec l'évolution des moyens technologiques mis à sa disposition. Intégrant de plus en plus d'images en mouvement, le secteur se transforme à grande vitesse. Au 21<sup>e</sup> siècle, le design graphique, *ça bouge !* Timbres, livres, journaux, brochures, affiches, emballages et autres images de marque ; nombreuses déclinaisons du multimédia, tels les sites Web, les jeux vidéo, les génériques de films et d'émissions de télévision ainsi que les animations publicitaires ; éléments d'architecture urbaine, dont la signalétique, les parcours multimédias, les projections murales... Tous les domaines sont représentés dans cette exposition à travers les réalisations d'une cinquantaine d'agences québécoises. L'exposition est une production du Centre de design de l'Université du Québec à Montréal – UQAM, avec la collaboration de La Fabrique culturelle. Commissariat de Marc H. Choko et Louis-Charles Lasnier.

### MÉDIATION

Première expérience de médiation culturelle comprenant visite de l'école et de l'exposition avec cinq groupes plus ou moins âgés et de parcours différents.

### ATELIER PÉDAGOGIQUE

Suite à l'exposition, deux jeunes diplômées de l'Ésac, Aline Jan et Vinciane Daheron, sont invitées à élaborer un atelier d'expérimentations graphiques avec les élèves de Saint Luc Cambrai. Intitulé « *Ça bouge !* », ce workshop met en lien le travail des deux diplômées de l'Ésac en 2022 et celui de Sébastien Lépine, qui est présenté dans l'exposition québécoise.



Vues de l'exposition

28/09/2022

Personnes intéressées

05/10/2022

Classe de Première en Bac pro photographie au Lycée Professionnel Louise de Bettignies (Cambrai).

10/10/2022

Jocelyne Hennequin, correspondante Observateur du Cambrésis, accompagnée d'un artiste/ancien élève de l'école (rue du Paon), animant également des ateliers au musée des beaux-arts de Cambrai.

17/10/2022

Classe de Première option Arts plastiques, Lycée Paul Duez (Cambrai).

18/10/2022

Classe de Terminale option Arts plastiques, Lycée Paul Duez (Cambrai).



Vues de la conférence de Sébastien Lépine, graphiste et sérigraphe québécois avec une classe du site Saint-Luc de Cambrai.

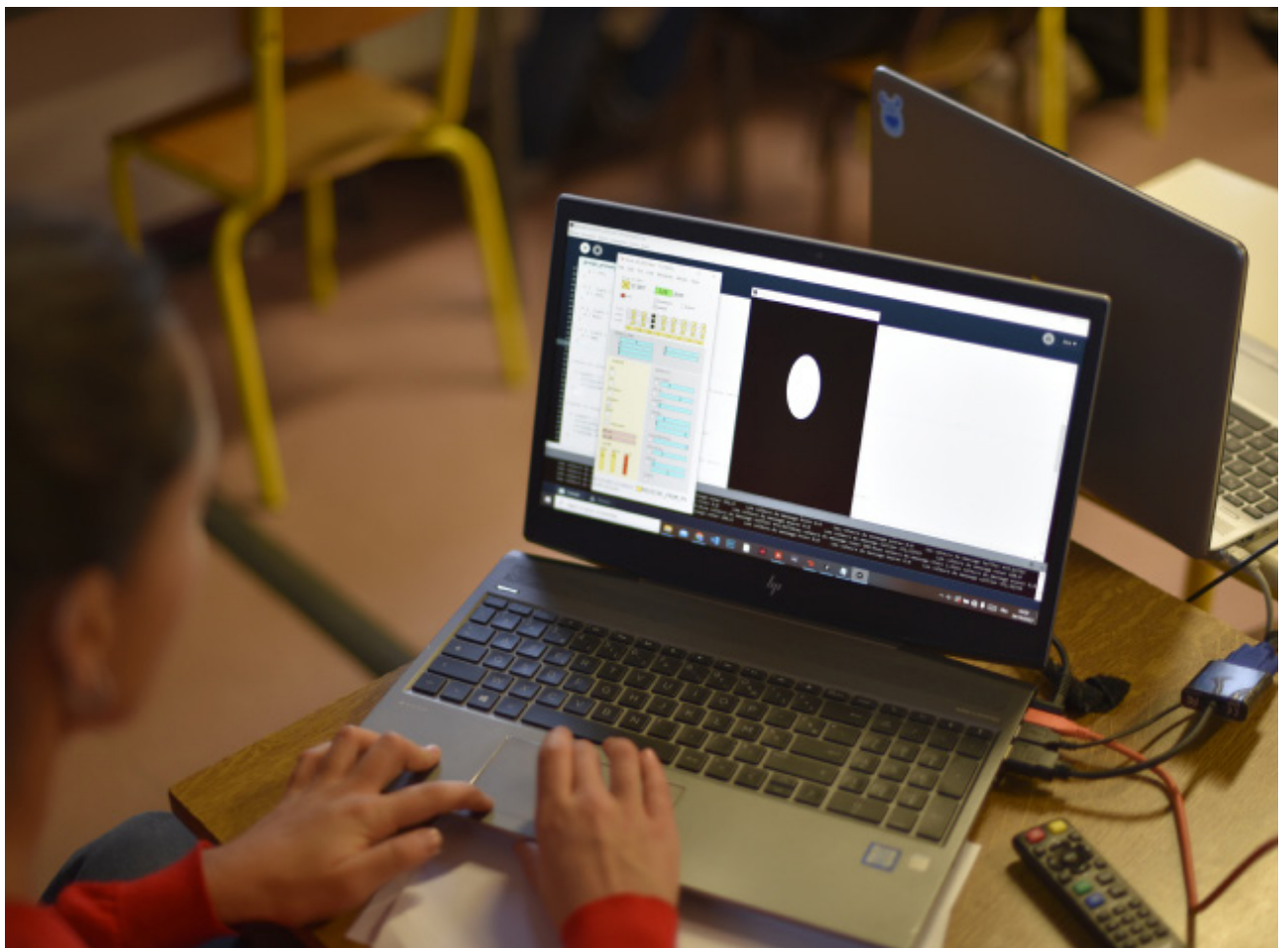
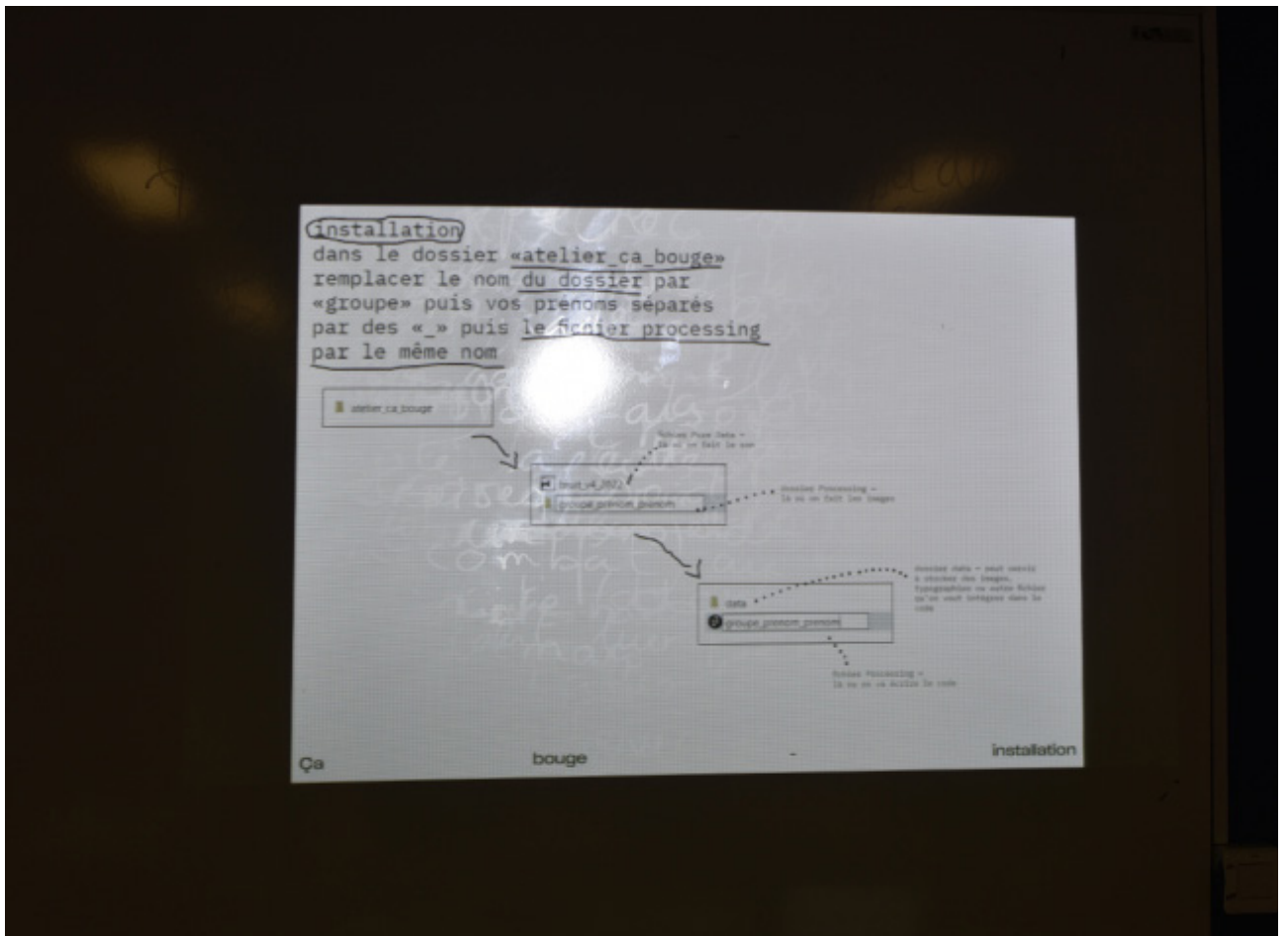

Vues de l'atelier mené par Aline Jan et Vinciane Daheron, toutes deux diplômées de l'Ésac.

École supérieure d'Art & de  
Communication - Cambrai

130 Allée Saint-Roch  
59400 Cambrai  
T. +33 (0)3 27 83 81 42

bonjour@esac-cambrai.net  
www.esac-cambrai.net/

**Le  
design  
graphique  
bouge!**

**Le  
gra  
ça**

**Bilan ::  
Exposition ::  
22 sept. → 22 oct.**





## À propos de l'exposition : La création

Le Centre de design propose un panorama exceptionnel du design graphique québécois à travers les réalisations d'une cinquantaine de ses meilleures agences, dont une majorité compte des diplômés de l'UQAM. Art appliqué, art de commande, le design graphique n'en demeure pas moins un art à part entière, dont les manifestations multiformes se déploient au cœur de notre quotidien. Les projets retenus pour cette exposition le démontrent avec éclat.

Domaine de création en pleine ébullition, le design graphique a vu ses possibilités exploser avec l'évolution des moyens technologiques mis à sa disposition. C'est un secteur qui évolue et se transforme à grande vitesse, tout en intégrant de plus en plus d'images en mouvement. Au 21<sup>e</sup> siècle, le design graphique, ça bouge!

L'exposition illustre les divers aspects de cette évolution à travers les nombreuses déclinaisons du design graphique appliqué au multimédia : sites web, jeux vidéo, génériques de films et d'émissions de télévision, animations publicitaires. Le design graphique comme élément d'architecture urbaine est également représenté : signalétique, parcours multimédias, projections murales, etc. Finalement, on y trouve une sélection des meilleurs projets imprimés des dernières décennies : livres, journaux, brochures, affiches, emballages et autres images de marque.

À l'occasion du 50<sup>e</sup> anniversaire de l'UQAM, l'exposition offre également une mise en perspective d'une sélection de quelques productions ayant marqué l'histoire du graphisme au Québec durant les cinq dernières décennies.

Conçus par La Fabrique culturelle en partenariat avec le Centre de design de l'UQAM, trois courts reportages vidéos complètent l'exposition en donnant accès aux coulisses de la création en design graphique.

L'exposition est également accompagnée d'un livre du même titre, produit par l'agence Paprika et publié aux éditions Somme toute. Il trace le portrait d'une cinquantaine des meilleures agences et designers au Québec.



Affiche de l'exposition au Centre du design  
Conception graphique: Stéphane Huot Design



Affiche de l'exposition à l'Ésac de Cambrai en 2022.

## Liste des agences, designers et leur projets exposés à l'Ésac

3

ISABELLE ARSENAULT  
*Louis parmi les spectres,*  
illustration, 2016.

ATELIER CHINOTTO  
*À la table des philosophes,*  
édition, 2017.

ATELIER DU PRESSE-CITRON  
*Zoom Children's Gallery,*  
design d'exposition, 2016-2019.

CINDY BOYCE  
*Philippe Brach,*  
Photographie, 2014.

BYHAUS  
*Orchestre métropolitain de Montréal,*  
Identité de marque, 2017.

CHAMPAGNE CLUB SANDWICH  
*Robert de Charleboisscope,*  
Vidéo, 2019.

COSSETTE  
*Énergir,*  
Identité de marque, 2018.

MÉLANIE CRESPIN  
*1 000 jours pour la planète / Camp de base,*  
Design d'exposition, 2016.

DEUX HUIT HUIT  
*4:20 Dead Obies,*  
site web & design interactif, 2015.

FEED  
*Air Inuit,*  
Identité de marque, 2011.

FEED  
*Wigram,*  
Conception de police de caractères, 2011.

BENOIT GIGUÈRE  
*La Presse+,*  
Design interactif, 2013.

GSM PROJECT  
*Star Wars Identités,*  
Design d'exposition, 2012-2019.

ÉLIZABETH LAFERRIÈRE  
*L'heure est grave,*  
Animation, 2018.

LOUIS-CHARLES LASNIER  
*Écocentre, ville de Montréal,*  
Identité et signalétique, 2011-2013.

PIERRE LÉONARD  
*Société Radio-Canada,*  
Habillage graphique, 2013-2014.

SÉBASTIEN LÉPINE  
*Pouzza Festival,*  
Affiche, 2017.

-  
*War on Drugs,*  
Affiche, 2017.

-  
*Les petites vagues,*  
Affiche, 2018.

LG2  
*Solide liquide*  
Campagne publicitaire, 2016-2019.

PAPRIKA  
*Année du cheval,*  
Timbre, 2014.

-  
*Léonard Cohen: Une brèche en toute chose,*  
Identité, 2017.

LAURENT PINABEL  
*Théâtre Aux Écuries,*  
Publicité imprimée, 2016-2018.

PRINCIPAL  
*Cinémathèque québécoise,*  
Identité, 2016.

SALAMENDER HILL DESIGN  
Couvertures de livre, logos et illustrations,  
2002-2019.

SID LEE  
*Unite All Originals,*  
Création numérique interactive, 2013.

-  
*Mouvement collectif,*  
Identité, 2013.

STM. BUREAU SIGNALÉTIQUE  
*Métro de Montréal,*  
Signalétique, 2011-2015.

STUDIO BYEBYE BAMBI  
*Oh corbeau! Oh corbeau!,*  
Animation, 2018.

URBANIA  
*Montréal en 12 lieux,*  
Design interactif, 2007.

## Vernissage:: jeudi 22 septembre à 18h

4

L'Ésac inaugure sa première exposition de l'année 2022. Pour l'occasion, Marc H. Choko, commissaire du « Design graphique, ça bouge! », nous faisait l'immense honneur d'être des nôtres et expliquait l'histoire de cette exposition itinérante. Produite dans le cadre du 50<sup>e</sup> anniversaire de l'Université du Québec à Montréal, elle témoigne en effet de l'évolution d'une discipline artistique considérée dans toute son étendue: un art de commande, un art appliqué, un art contemporain à part entière.





Vue de l'exposition lors de son vernissage.



Aperçu de la scénographie de l'exposition.

## Médiation :: Les visiteur·ses

6

Date	Public	Nombre de personnes	Contact
28/09/2022	Personnes intéressées	2	
05/10/2022	Élèves de Première en Bac pro photographie au Lycée Professionnel Louise de Bettignies (Cambrai) <a href="https://louise-de-bettignies-cambrai.enthdf.fr/nos-bac-pro/bac-pro-photographie/">https://louise-de-bettignies-cambrai.enthdf.fr/nos-bac-pro/bac-pro-photographie/</a>	28+2 accompagnateur·ices	Sylvie Caille sylvie.caille@ac-lille.fr  Professeur Arts Appliqués et Cultures Artistiques
10/10/2022	Jocelyne Hennequin, correspondante Observateur du Cambrésis, accompagnée d'un artiste/ancien élève de l'école (rue du Paon), animant également des ateliers au musée des beaux-arts de Cambrai	2	
17/10/2022	Élèves de Première option Arts plastiques, Lycée Paul Duez (Cambrai)	27+2 accompagnateur·ices	Florence Dubus flo.dubus.fd@gmail.com
18/10/2022	Élèves de Terminale option Arts plastiques, Lycée Paul Duez (Cambrai)	29+2 accompagnateur·ices	Florence Dubus flo.dubus.fd@gmail.com

## Workshop: Lycée Saint-Luc – Cambrai

7

Suite à l'exposition, deux jeunes diplômées de l'Ésac, Aline Jan et Vinciane Daheeron, sont invitées à élaborer un atelier d'expérimentations graphiques avec les élèves de Saint Luc Cambrai. Intitulé « Ça bouge! », ce workshop met en lien le travail des deux diplômées de l'Ésac en 2022 et celui de Sébastien Lépine, qui est présenté dans l'exposition québécoise.



Aline, diplômée de l'Ésac en 2022, accompagnant les élèves dans la découverte de logiciels et outils numériques open source.



Conférence de Sébastien Lépine, artiste sérigraphe présenté dans l'exposition, discutant avec les participants de l'atelier à Saint-Luc.

## Article de La Voix du Nord :: 20 septembre 2022

14/11/2022 09:28

Cambrai: le design graphique, ça bouge à l'École supérieure d'art et de communication - La Voix du Nord

### Cambrai: le design graphique, ça bouge à l'École supérieure d'art et de communication

En cette rentrée, l'exposition itinérante « Le design graphique, ça bouge ! » fait escale à l'École supérieure d'art et de communication de Cambrai pour proposer un panorama exceptionnel des pratiques du design graphique québécois.

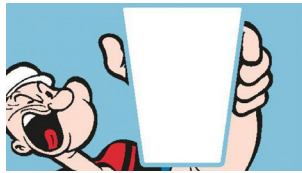

Par Jean-Pierre Lefebvre, correspondant local de presse.  
Publié: 20 Septembre 2022 à 12h34

🕒 2 min

Partage :



L'exposition itinérante « Le design graphique, ça bouge » a pour ambition de parcourir un champ de création anglo-saxon vaste : une approche québécoise directe, efficace et souvent drôle, à voir à [l'École supérieure d'art de Cambrai](https://www.lavoixdunord.fr/1144628/article/2022-02-24/cambrai-une-immersion-dans-le-quotidien-de-l-ecole-d-art-c-est-ce-samedi). (<https://www.lavoixdunord.fr/1144628/article/2022-02-24/cambrai-une-immersion-dans-le-quotidien-de-l-ecole-d-art-c-est-ce-samedi>)

Chargé de la communication, Mickaël Tkindt-Naumann précise : « *Cette exposition, qui tourne depuis quelques années dans le monde entier, fait écho à l'enseignement dispensé à l'école d'art de Cambrai. Elle est offerte à tous nos étudiants pour leur donner envie d'un graphisme avancé mais aussi au large public pour faire découvrir le design graphique qui est finalement assez peu connu. Nul doute que tous les visiteurs découvriront un nouvel horizon.* ».

#### À grande vitesse

Timbres, livres, journaux, brochures, affiches, emballages et autres images de marque, déclinaisons du multimédia, sites web, jeux vidéo, génériques de films et d'émissions de télévision, animations publicitaires, éléments d'architecture urbaine, signalétique, parcours multimédias, projections murales, tous les

<https://www.lavoixdunord.fr/1230594/article/2022-09-20/cambrai-le-design-graphique-ca-bouge-l-ecole-superieure-d-art-et-de>

1/2





# 002

# Exposition DYNAMO

Exposition

22 sept. 2022

28 oct. 2022

Ésac

Cambrai

## PROJET

L'exposition Le design graphique, ça bouge !, conçue par le Centre de design de l'Université du Québec à Montréal, fait escale à l'Ésac de septembre à octobre 2022 pour proposer un panorama des pratiques du design graphique québécois.

## COMMUNICATION GRAPHIQUE

Domaine de création en pleine ébullition, le design graphique a vu ses possibilités se multiplier avec l'évolution des moyens technologiques mis à sa disposition. Intégrant de plus en plus d'images en mouvement, le secteur se transforme à grande vitesse. Au 21<sup>e</sup> siècle, le design graphique, ça bouge !

## SCÉNOGRAPHIE

Timbres, livres, journaux, brochures, affiches, emballages et autres images de marque ; nombreuses déclinaisons du multimédia, tels les sites Web, les jeux vidéo, les génériques de films et d'émissions de télévision ainsi que les animations publicitaires ; éléments d'architecture urbaine, dont la signalétique, les parcours multimédias, les projections murales... Tous les domaines sont représentés dans cette exposition à travers les réalisations d'une cinquantaine d'agences québécoises.

## MÉDIATION CULTURELLE

L'exposition est une production du Centre de design de l'Université du Québec à Montréal – UQAM, avec la collaboration de La Fabrique culturelle. Commissariat de Marc H. Choko et Louis-Charles Lasnier.

RESTITUTION  
DE WORKSHOPS

DUNKERQUE  
2022

# DYNAMO

CAMBRAI

DUNKERQUE

TOURCOING

WALLONNES

DU 7 DÉCEMBRE 2022  
AU 22 JANVIER 2023

ENTRÉE LIBRE PENDANT  
LES HORAIRES  
D'OUVERTURE

ÉCOLE SUPÉRIEURE  
D'ART ET DE  
COMMUNICATION  
DE CAMBRAI

130 ALLÉE SAINT-ROCH  
CAMBRAI, 59400



RESTITUTION  
DE WORKSHOPS

DUNKERQUE  
2022

# DYN&MO

VERNISSAGE LE  
MERCREDI 07 DÉCEMBRE À 18H

ÉCOLE SUPÉRIEURE D'ART  
ET DE COMMUNICATION DE  
CAMBRAI

130 ALLÉE SAINT-ROCH

CAMBRAI

DUNKERQUE

TOURCOING

VALENCIENNES



RESTITUTION  
DE WORKSHOPS

DUNKERQUE  
2022

# DYN&MO

CAMBRAI

DUNKERQUE

TOURCOING

VALENCIENNES

VERNISSAGE LE  
MERCREDI 07 DÉCEMBRE  
À 18H

ÉCOLE SUPÉRIEURE D'ART  
ET DE COMMUNICATION  
DE CAMBRAI

130 ALLÉE SAINT-ROCH

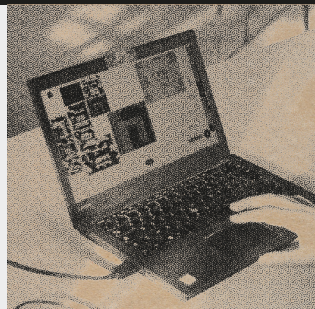

L'acte de restitution n'est pas  
une fin en soi. Il est un moyen  
de rendre compte de la  
réalisation d'un projet et de  
la manière dont il a été  
réalisé. C'est un acte de  
communication et de  
transmission. C'est un acte  
de responsabilité et de  
solidarité. C'est un acte  
de reconnaissance et de  
respect.

Et cela, c'est ce que nous  
souhaitons.

Le projet DYN&MO est  
un projet de restitution  
de l'art des artistes. C'est  
un projet de reconnaissance  
et de respect.

### LES POTENTIELS DES RIENS

par Guilhem Bouabou



**Participantes**

- Guilhem Bouabou
- ...

### LES POTENTIELS DES RIENS

par Guilhem Bouabou



**Participantes**

- Guilhem Bouabou
- ...

### ACT FOR ENERGY

par Clément Dufour



**Participantes**

- Clément Dufour
- ...

### ACT FOR ENERGY

par Clément Dufour



**Participantes**

- Clément Dufour
- ...



### ACT FOR ENERGY

par Clément Dufour



**Participantes**

- Clément Dufour
- ...

Panneau de présentation à grille modulaire n°1

RESTITUTION  
DE WORKSHOPS

OCTOBRE 2022  
DUNKERQUE

# DYN&MO

WORKSHOP

WORKSHOP

WORKSHOP

WORKSHOP

L'unité de recherche pour l'écologie  
des territoires (URTE) est un  
laboratoire de recherche  
interdisciplinaire qui vise à  
comprendre les dynamiques  
sociales, économiques et  
environnementales des territoires  
et à proposer des solutions  
innovantes et durables.  
L'URTE est un laboratoire  
de recherche pour l'écologie  
des territoires, qui vise à  
comprendre les dynamiques  
sociales, économiques et  
environnementales des territoires  
et à proposer des solutions  
innovantes et durables.

## LES POTENTIELS DES RIEUX

par Catherine Espinasse

Les rivières sont des écosystèmes  
complexes et riches en biodiversité.  
Elles jouent un rôle essentiel  
dans le cycle de l'eau et dans  
la régulation du climat.  
Cependant, elles sont de plus  
en plus menacées par les  
activités humaines.  
Il est donc essentiel de  
prendre conscience de leurs  
potentiels et de les protéger.  
C'est l'objectif de ce workshop.

Participants :

- Marie Perle
- Christophe Lemaire
- Christophe Lemaire
- Christophe Lemaire
- Christophe Lemaire
- Christophe Lemaire
- Christophe Lemaire
- Christophe Lemaire
- Christophe Lemaire
- Christophe Lemaire



## GLANEURS DE CELLULES

par Christa Samsonow

La recherche pour un avenir  
durable est un défi de taille.  
Elle nécessite une approche  
interdisciplinaire et collaborative.  
C'est pourquoi nous avons  
organisé ce workshop.  
Il vise à rassembler des  
experts de différents domaines  
pour discuter de leurs  
recherches et de leurs  
perspectives.  
C'est une occasion précieuse  
de partager ses connaissances  
et de travailler ensemble  
à la résolution de problèmes  
complexes.

Participants :

- Christa Samsonow
- Christa Samsonow
- Christa Samsonow
- Christa Samsonow
- Christa Samsonow
- Christa Samsonow
- Christa Samsonow
- Christa Samsonow
- Christa Samsonow
- Christa Samsonow



## ACT FOR ENERGY

par Clémence Colas

Les énergies renouvelables  
sont une solution durable  
pour réduire nos émissions  
de gaz à effet de serre.  
Cependant, leur développement  
est encore limité.  
Il est donc essentiel de  
travailler à leur promotion  
et à leur intégration  
dans notre système  
énergétique.  
C'est l'objectif de ce workshop.

Participants :

- Clémence Colas
- Clémence Colas
- Clémence Colas
- Clémence Colas
- Clémence Colas
- Clémence Colas
- Clémence Colas
- Clémence Colas
- Clémence Colas
- Clémence Colas



Les énergies renouvelables  
sont une solution durable  
pour réduire nos émissions  
de gaz à effet de serre.  
Cependant, leur développement  
est encore limité.  
Il est donc essentiel de  
travailler à leur promotion  
et à leur intégration  
dans notre système  
énergétique.  
C'est l'objectif de ce workshop.



Les énergies renouvelables  
sont une solution durable  
pour réduire nos émissions  
de gaz à effet de serre.  
Cependant, leur développement  
est encore limité.  
Il est donc essentiel de  
travailler à leur promotion  
et à leur intégration  
dans notre système  
énergétique.  
C'est l'objectif de ce workshop.

Panneau de présentation à grille modulaire n°2

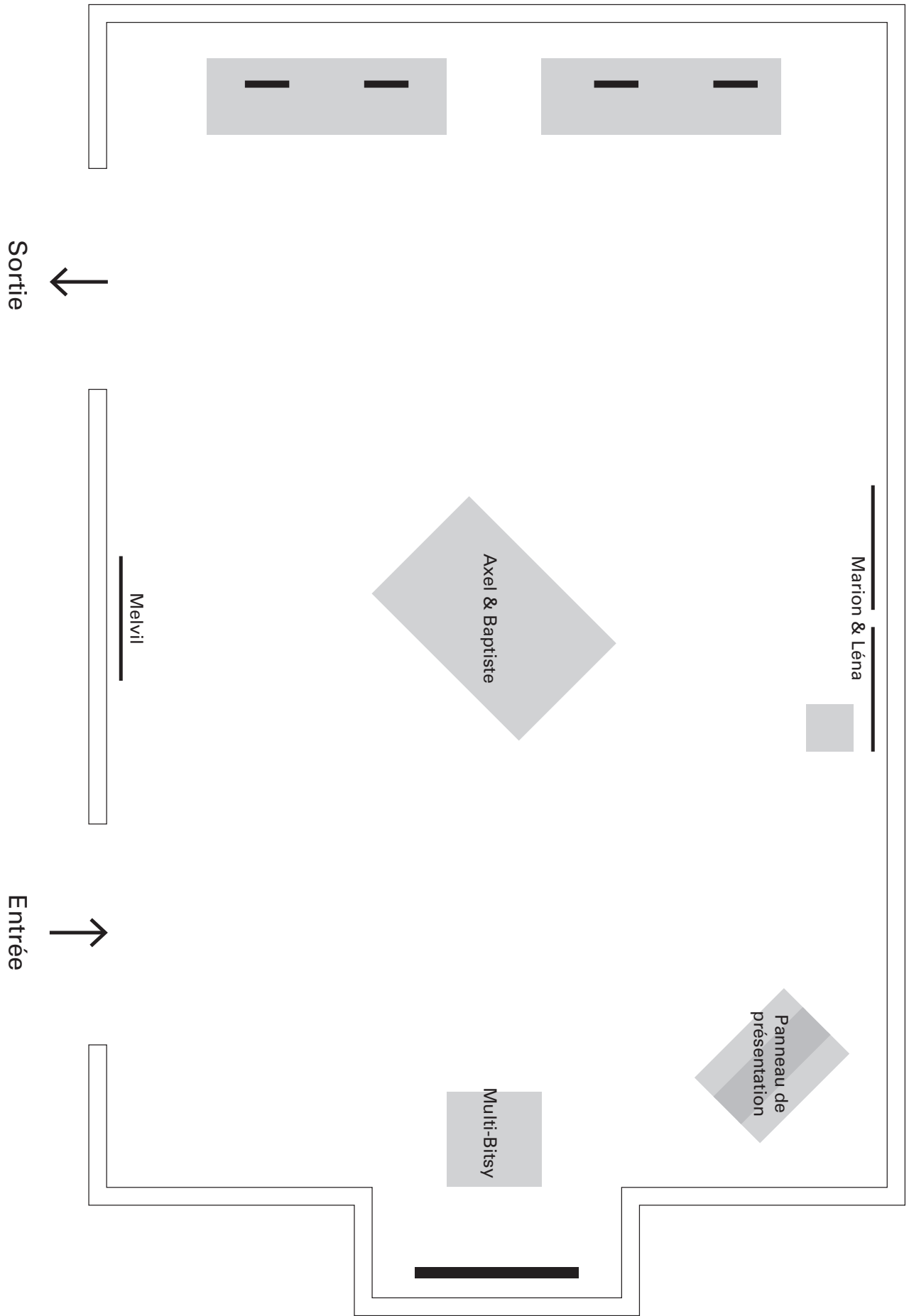

plan de médiation



vues de l'exposition



vues de l'exposition





vues de l'exposition de Melvil Duplant



vues de l'exposition de Melvil Duplant

# DYNAMO

## Restitution du workshop ÉNERGIE d'Hyper.local

L'unité de recherche [Hyper.local](#) réunit les écoles supérieures d'art de Cambrai (Esac), de Valenciennes (ESAD) et de Dunkerque-Tourcoing (esà). Cette unité regroupe des activités de recherche et des activités pédagogiques qui s'articulent autour des questions relatives à l'art, au design et à la communication dans une société contemporaine où les formes de conception, de création, d'échange et de savoir sont redéfinies par les changements technologiques, sociaux, économiques et écologiques.

En lien avec [la triennale art & industrie](#) (10 juin 2023 – 7 janvier 2024) portée par le FRAC Grand large et le LAAC à Dunkerque, Hyper.local s'est emparé de la question de l'énergie en proposant aux étudiant-es des trois écoles de se retrouver à l'esà de Dunkerque autour de cette thématique autour de cette thématique. En ont découlé trois workshops : Les potentiels des riens par Guilhem Roubichou, Glaneur de cellules par Chloé Desmoineaux et Act for Energy de Cédric Carles. Ces trois ateliers ont ensuite été restitués sous forme d'exposition au sein de l'Esac.

### Accueil Les potentiels des riens Glaneur de cellules Act For Energy Exposition à l'Esac

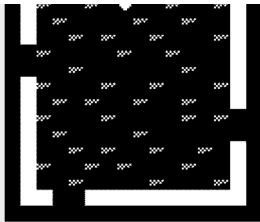

*Une dégustation sans faim*  
Artiste Inconnu-e

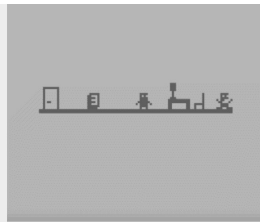

*The Assistant*  
Solène Poizot

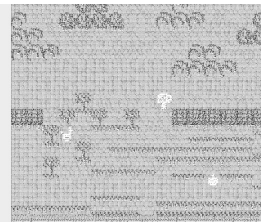

*Tech.Luca.01*  
Artiste Inconnu-e

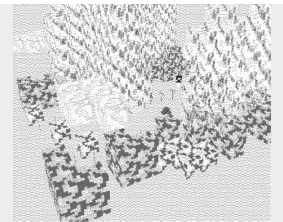

*Routine*  
Artiste Inconnu-e

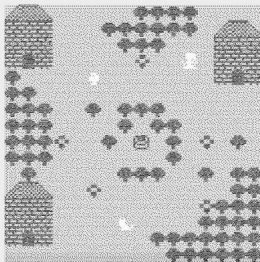

Accueil

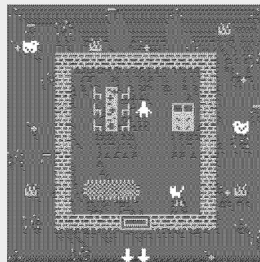

Les potentiels des riens

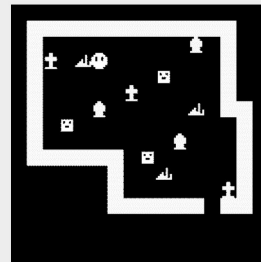

Glaneur de cellules

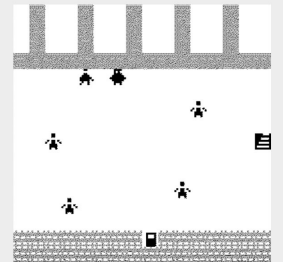

Act For Energy

### Accueil Les potentiels des riens Glaneur de cellules Act For Energy Exposition à l'Esac

## Workshop 1 ✨

### Les potentiels des riens par [Guilhem Roubichou](#)

En 2018, avec son œuvre *Energy*, Guilhem Roubichou détournait un panneau qui indiquait une usine de piles électriques ayant fait faillite dans la zone industrielle d'Anderlecht en Belgique. Pour ce workshop, l'artiste a proposé aux étudiant-es de travailler sur "Les potentiels des riens". Les participant-es sont parti-es de l'une des définitions de l'énergie, à savoir : "la capacité à effectuer des transformations" pour engager une réflexion puis une production à partir d'objets et/ou de matières glanés sur le territoire de Dunkerque qui ont ensuite été modifiés, transformés ou déplacés. Les étudiant-es ont ainsi pu explorer et exploiter les potentiels de ces éléments afin qu'ils puissent les inscrire dans une démarche artistique personnelle que ce soit sous forme d'installations, de sérigraphies, de vidéos, de performances ou encore de dessins numériques.



Accueil



Les potentiels des riens

Glaneur de cellules

Act For Energy

Exposition à l'Esac

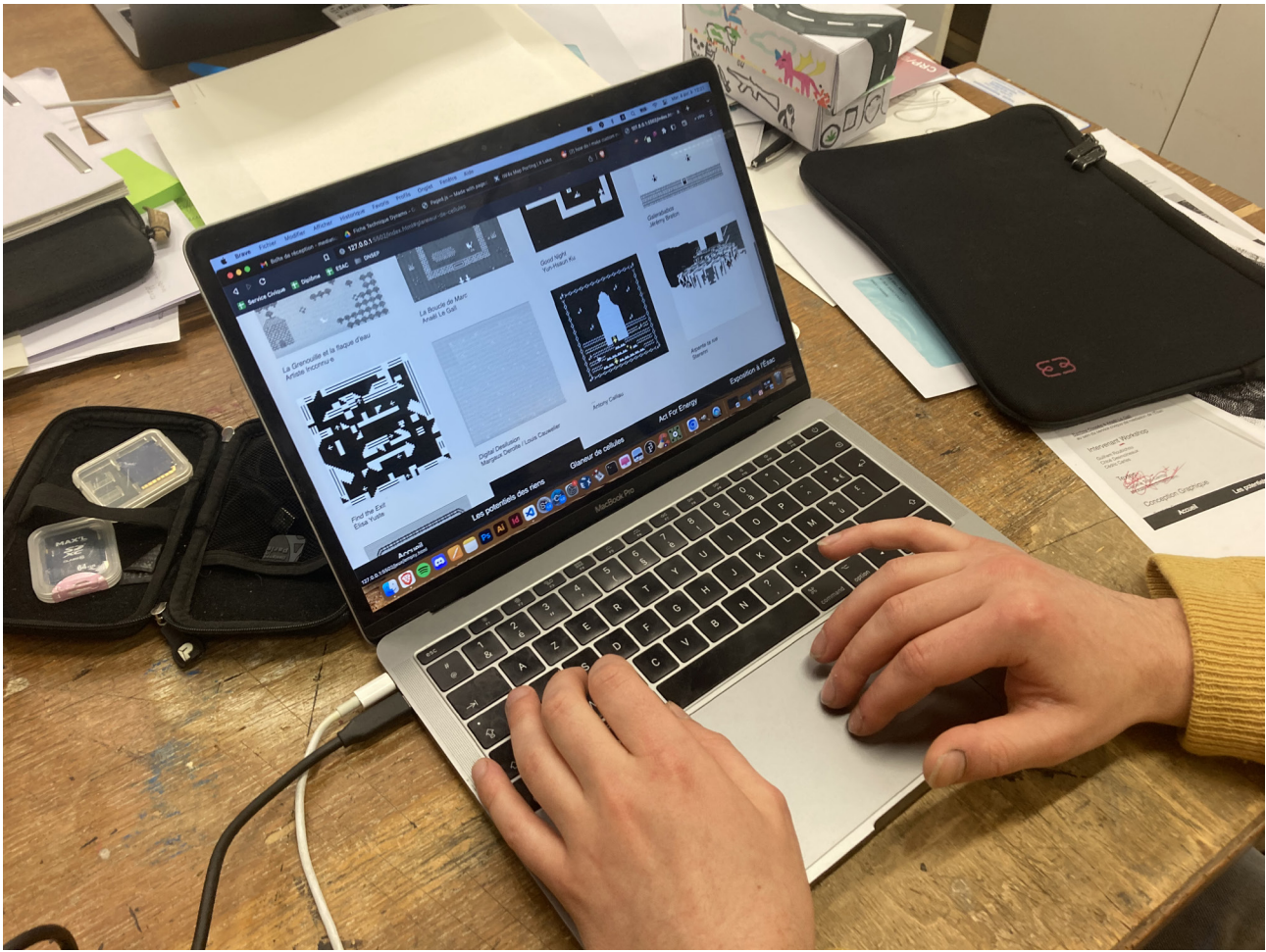

# Atelier au CRP/

Accompagnement d'un atelier  
Communication

Centre Régional de la Photographie  
— Douchy-les-Mines

6 janvier 2023  
avec Léna Monot

Atelier réalisé avec 2 groupes :  
Une classe de primaires, soit 10 pers.  
Une classe de collégiens·nes, soit 10 pers.  
Quatre accompagnateurs

Pour un total de 24 personnes accueillies et  
encadrées pour cet atelier.

## L'ATELIER

Léna Monot, étudiante en quatrième année, teste son outils de décryptage d'image photographique au /CRP de Douchy-les-Mines. À destination de la jeunesse, le premier test exerce deux groupes scolaires niveau primaire, afin de leur inculquer les manières de comprendre une image, ainsi que sa manipulation, sa modification, son détournement. Nous suivons Léna dans sa présentation et assistons à l'atelier. Manon Brassart, médiatrice culturelle au /CRP, nous montre des méthodes de médiation pour faire participer le jeune public et aviver la curiosité. Nous documentons l'intervention avc des photographies.





Atelier de lecture d'image à l'aide de l'outil de médiation.

# 004

## Nuit sans étoiles

Exposition

Médiation culturelle  
Atelier Sérigraphie

2 février 2022  
2 mars 2022

Ésac  
Cambrai

### PRÉSENTATION

Les étudiant·es de l'atelier « Photographie » proposent un dialogue entre leurs travaux et deux tirages argentiques issus du fonds du CRP/ Centre régional de la photographie Hauts-de-France : Bruay-en-Artois, fosse 6 et 6 bis, de Michel Kempf (1979), et Michel Séméniako, Nuit Blanche (1990).

Alors que les silhouettes muettes des terrils ponctuent toujours nos paysages, plusieurs décades séparent ces deux photographies et celles qui ont été réalisées pour l'exposition. Certains terrils sont même devenus des parcs naturels comme celui de Roost-Warendin. Tous, néanmoins, incarnent l'exploitation des ressources et les traces visibles laissées par les industries extractives dans les paysages. Nous éloignant du pittoresque des ruines industrielles, notre exploration a élu l'épuisement. Le terme se décline dans une multiplicité d'effets : épuisement des veines souterraines de charbon, écosystèmes pauvres capables de pousser sur des sols acides, épuisement de la représentation... Par l'épuisement de l'image, de son support et de sa matérialité, nous tendons à nous approcher au plus près de la dimension spectrale des résidus de l'ère industrielle et de ses ruines géologiques.

### ATELIER DE SÉRIGRAPHIE

Grâce à Pauline De Rekeneire, du CHU de Cambrai, nous avons pu faire une visite de l'Ésac et de l'exposition à deux groupes de huit passants du Centre Hospitalier, soit 16 personnes au total. Chacun·e a réalisé une impression présente dans l'exposition au moyen de la sérigraphie. Chaque personne a pu repartir avec le visuel qu'il avait réalisé.

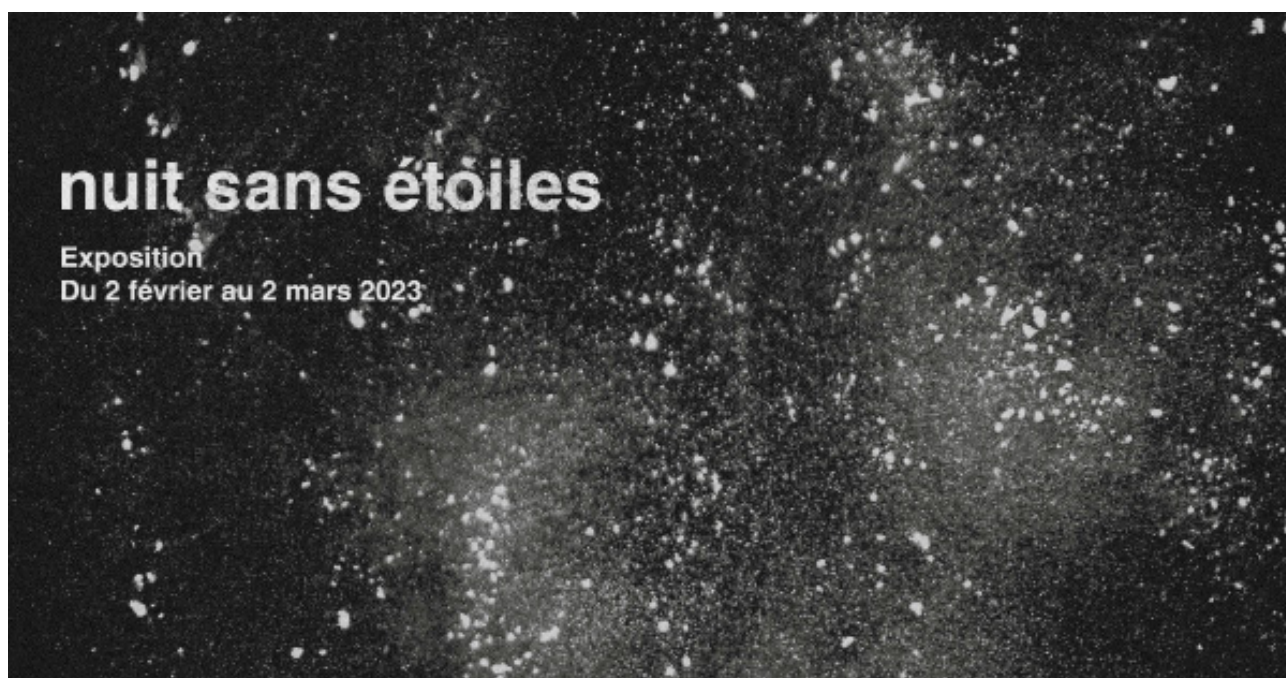



Visite de l'exposition





Atelier de sérigraphie - impression d'un motif faisant partie de l'exposition.

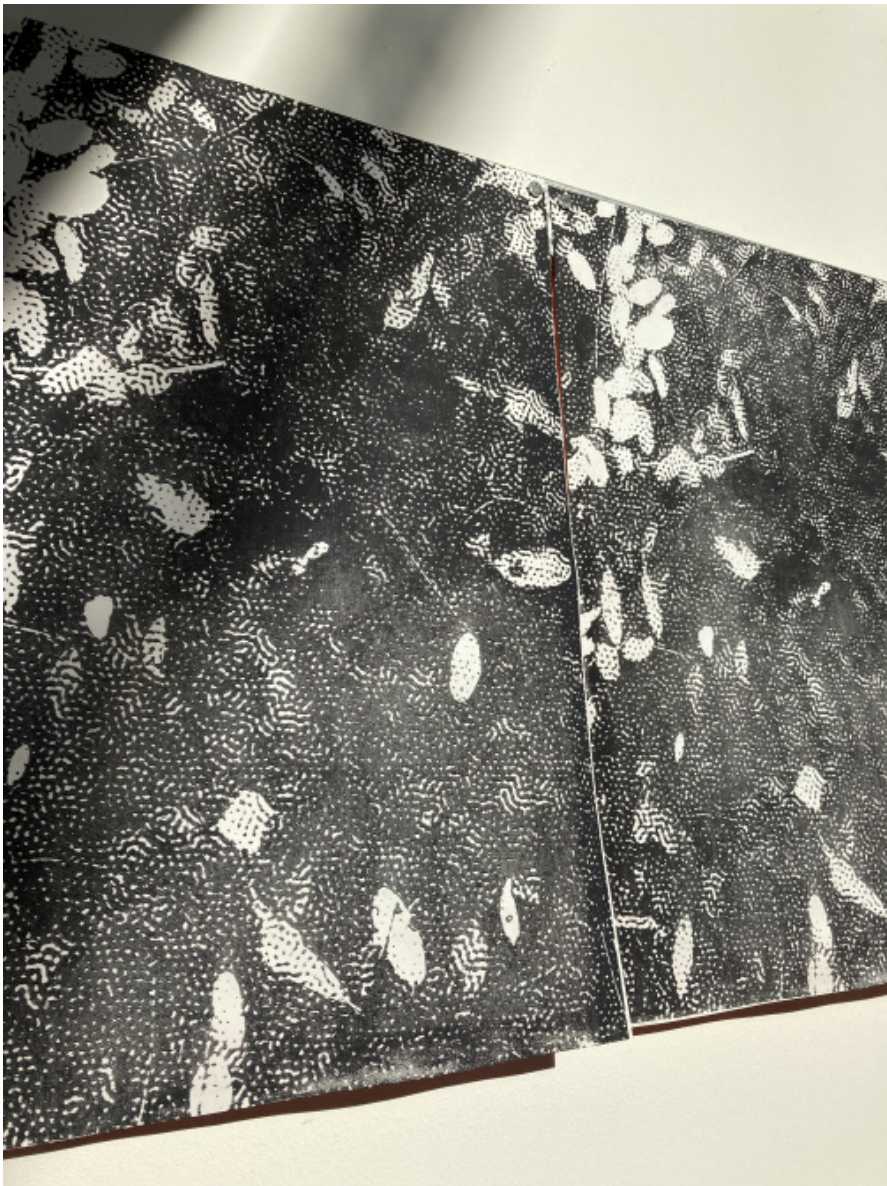

Résultat de l'atelier

# 005

## Rendez-vous #1 — Playgrounds

Compte rendu du travail de commande professionnelle avec Justine Figueiredo et l'école Immaculé Conception  
Dossier de presse

### INVENTER SON TRAVAIL : CONCRÉTISER UNE COMMANDE DE DESIGN GRAPHIQUE

Afin d'ouvrir l'imaginaire des parcours professionnels, possibles ou à inventer, l'Ésac souhaite établir des liens concrets entre les étudiant-es actuel-les et le monde professionnel, incarnés autant par des rencontres avec des ancien-nes diplômé-es que par des mises en relation avec des commanditaires.

Parmi les quatre dispositifs développés : l'accompagnement à la concrétisation d'une commande entre un commanditaire du territoire. Ici, celui de l'école Immaculée conception de Cambrai pour une intervention dans l'espace public. Silvia Dore, designeuse et présidente de l'Alliance France Design, les accompagne dans les différentes étapes du projet : éclaircissement de la demande de la structure, rédaction d'un cahier des charges, formation des designers à répondre à la commande et préparation des entretiens, rencontre entre les parties prenantes (présentation de portfolios et des démarches), jusqu'à la réalisation du projet.

### RETRANSCRIRE DES VALEURS

Avec un fort ancrage générationnel, l'école souhaite aujourd'hui montrer un renouveau, incarner un changement d'image. Le projet artistique a pris appui sur les valeurs de l'école, où règne un esprit d'engagement, une ambiance de convivialité, de solidarité et un vrai attachement aux valeurs d'ouverture, d'accueil pour tous, ainsi qu'en lien avec la labellisation Génération 2024, visant à développer les passerelles entre le monde scolaire et le mouvement sportif pour encourager la pratique physique et sportive des jeunes. Justine Figueiredo, diplômée de l'Ésac en 2018, a été sélectionnée parmi trois ancien-nes étudiant-es en février dernier pour intervenir à l'Immaculée conception et réaliser une fresque entre les deux bâtiments de l'école, rue Paul Bert. Son projet s'inspire de motifs issus du milieu sportif pour figurer un terrain de jeu graphique, invitant petits (et grands !) à développer leurs imaginaires sportifs. Haut en couleur, cet habillage réemploie les couleurs des anneaux olympiques, joignant l'esprit de cet événement aux valeurs d'universalité de l'école. Graphiques, abstraits mais symboliques de l'univers du sport, les motifs sont également une métaphore de l'école, qui est un terrain d'apprentissage et d'épanouissement pour ses élèves.

### CRÉER SA PETITE FRESQUE À SOI

En mai 2022, les élèves ont réalisé leurs propres terrains de jeu lors d'ateliers encadrés par Justine Figueiredo. Des ateliers adaptés à chaque tranche d'âge, en pochoir ou en coloriage selon les niveaux, pour composer des fresques miniatures. Leurs réalisations seront accrochées sur les fenêtres de l'école primaire pour l'inauguration, le week-end du 16 au 18 septembre 2022.

# Rendez-vous



Contact  
Michael Tündl-Naumann  
mtundl@esao-cambrai.net  
03 27 83 81 42

## Concrétiser une commande de design graphique

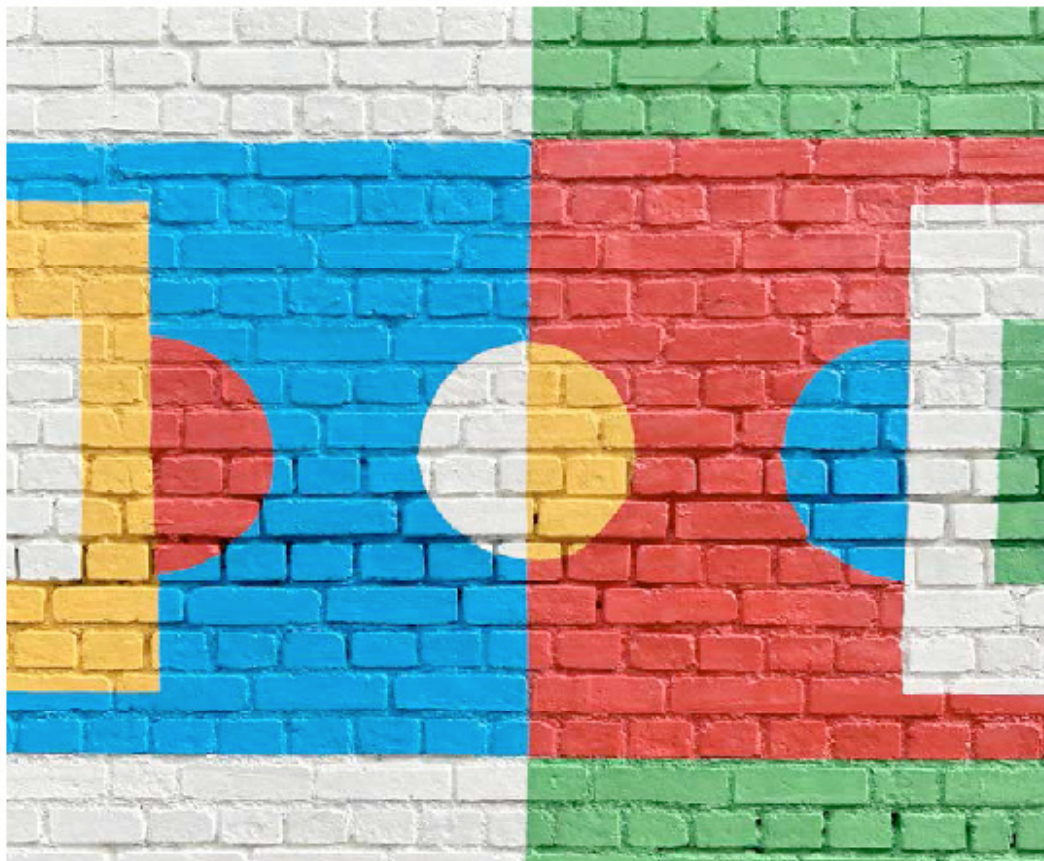



## Rendez-vous : un dispositif inaugural, reliant des commanditaires qui s'ignorent à de jeunes diplômé-es

L'école supérieure d'art et de communication de Cambrai reçoit régulièrement des propositions de projets pédagogiques de la part de structures extérieures (privées / publiques), qui s'assimilent davantage à des commandes qu'à des partenariats construits avec nos enseignant-es. Tant en terme d'ambition de projet, que de liberté pédagogique ou de temporalité.

Plutôt que de refuser simplement ces ouvertures, il y a un vrai enjeu à expliquer en quoi ces demandes sont des commandes, et à accompagner les structures dans la rencontre avec de jeunes professionnel-les, car il semblerait qu'elles ne sachent pas réellement comment contacter et choisir un-e designer et/ou établir un cahier des charges et/ou accorder un budget spécifique à leur demande. Nos jeunes diplômé-es sont à même de répondre à de tels projets, et l'école a à cœur de favoriser la mise en relation de commanditaires avec des professionnel-les de l'image.

En miroir, de la même façon que nous formons les designers à interroger et à répondre à la commande, nous proposons ici de former les commanditaires à élaborer leur commande : éclaircissement de leur demande, rédaction d'un cahier des charges et d'un budget (même modeste), rencontre avec des designers (présentation de trois portfolios et démarches), choix de la bonne personne, étape de travail 2 mois après le lancement, puis présence lors de la restitution.

L'enjeu principal est de faire comprendre qu'une bonne commande de design est d'abord une histoire de rencontre. Avec un univers graphique. Avec une personne.

Sandra Chamaret,  
Directrice de l'École supérieure  
d'art et de communication  
de Cambrai

- En 2021/22, Justine Figueiredo (DNSEP 2018) a conçu et réalisé l'habillage mural extérieur du groupe scolaire de l'immaculée Conception, dans le centre ville historique (rue Paul Bert, Cambrai) → [Playgrounds](#)
- En 2022/23, deux jeunes designers travailleront sur le site industriel de Tereos (Escaudoewres) et dans le cadre bucolique du canal (Proville).



## Dispositif initié et supervisé par Sandra Chamaret → Direction de l'Ésac (Cambrai)

Designer graphique (Grand Ensemble, Paris, 2005/2021), enseignante (HEAR, Strasbourg, 2011/2021), chercheuse et autrice (*Roger Ercoffan et la fonderie Olive*; *Pierre di Sciullo, L'Après-midi d'un phonème*; articles spécialisés et direction d'ouvrages). Engagée dans la définition et la diffusion de son métier, elle est membre active des Rencontres internationales de Lure durant sept ans, où elle programme des cycles de conférences puis co-crée et anime la revue *Après/Avant* (direction éditoriale et direction artistique, 2013/2015). En 2016, elle crée la maison d'édition -zeug, lieu de création et de recherche dédié au design, à la typographie et à leurs pédagogies. Depuis janvier 2021, elle dirige l'École supérieure d'art et de communication (Cambrai).

## Accompagnée de Silvia Dore → Méthodologie de projet (Paris)

Formée à Gênes (Italie) en design industriel, puis à l'École Nationale Supérieure d'Architecture de Grenoble et enfin en communication graphique (HEAR, Strasbourg), elle co-fonde en 2015 le studio de design graphique Stéréo Buro (Paris). Elle en assure depuis la direction artistique ainsi que la coordination de projet et, en parallèle, enseigne cette discipline au Campus de la Fonderie de l'Image (Bagnolef). En étroite complicité avec le graphiste Ruedi Baur, elle initie des workshops dans diverses écoles supérieures de design, avec des projets d'intérêt général pour les citoyens. Elle participe ainsi à l'écriture d'interviews de designers jeunes ou confirmés pour des revues théoriques de design. Depuis 2022, elle est présidente de l'Alliance France Design (AFD) et a récemment co-organisé l'événement « Point commun ».

## Avec le soutien du ministère de la Culture → Culture Pro

Appel à projets annuel, Culture Pro accompagne la professionnalisation des jeunes diplômé-es de l'enseignement supérieur culture.



**Candidature retenue :  
Justine Figueiredo  
→ Designer graphique  
(Paris)**



Justine Figueiredo est une designer graphique indépendante diplômée de l'Ésac Cambrai et de l'ESAD d'Amiens. Son travail se concentre principalement sur la conception de territoires visuels à destination de l'événementiel et des musiques actuelles. Inspirée par la pop et dub culture, elle exploite et détourne les produits dérivés comme support graphique.

Également intéressée par les procédés de fabrication, elle produit des objets graphiques aux matérialités diverses.

← Morpiennat, Mur peint, Chaumont, 2021

Projet commandité par la Ville de Chaumont dans le cadre de sa commande publique artistique « Parcours graphique urbain » afin de valoriser ses entrées de ville. Le dispositif mêle l'univers du jeu de société à celui des salles d'arcade.

← Jeux de plateaux, couverture, 2021

Projet auto-édité.

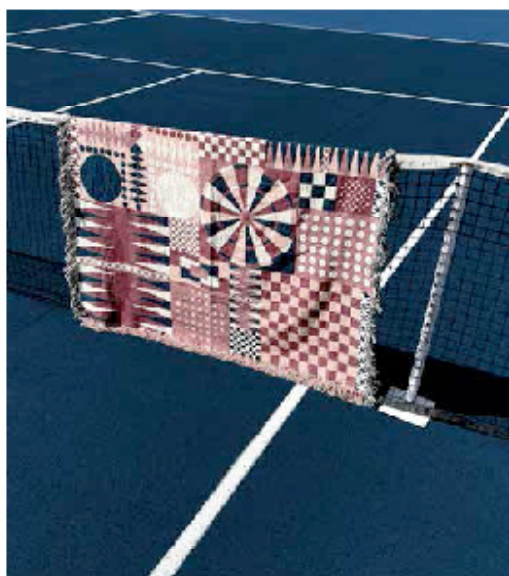



Rendez-vous  
Concrétiser une commande  
de design graphique

En 2021/22  
Playgrounds

## Présentation du projet, 14 avril 2022

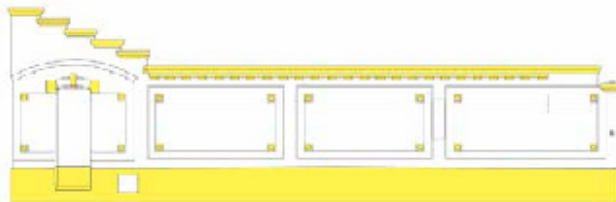

MUR ÉCOLE MATERNELLE

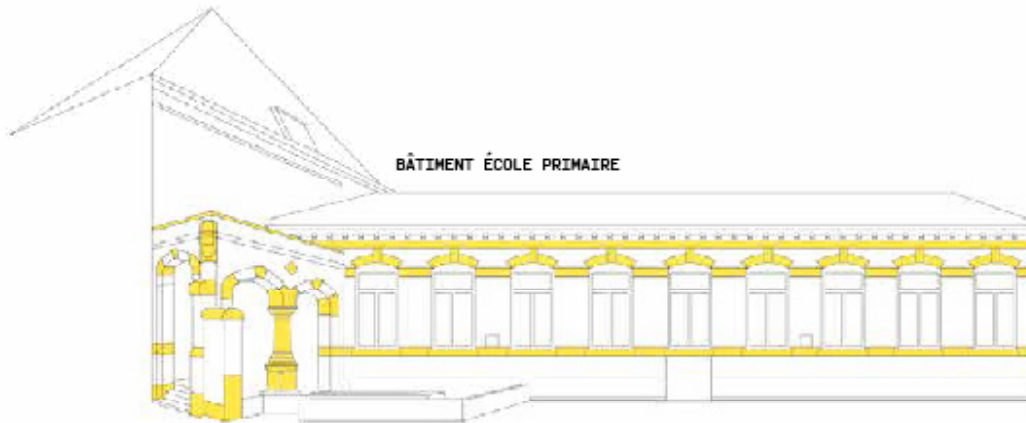

BÂTIMENT ÉCOLE PRIMAIRE

### ÉTUDE DES BÂTIMENTS → RYTHMES ARCHITECTURAUX

#### L'IDENTITÉ DES LIEUX

Les codes culturels (histoire et climat, pierres, matériaux locaux) participent à créer l'identité des bâtiments.

Les codes sont donc à gérer avec soin : ils peuvent être enrichis, mais ne doivent pas être ignorés.



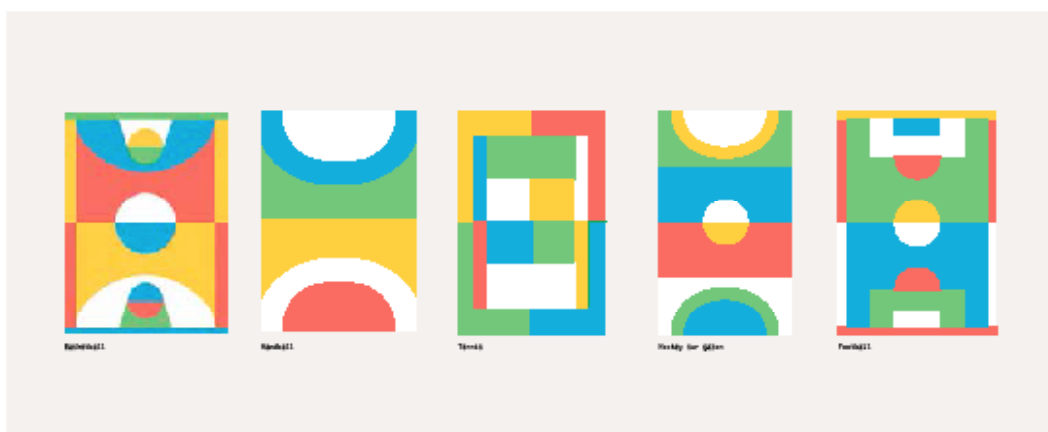
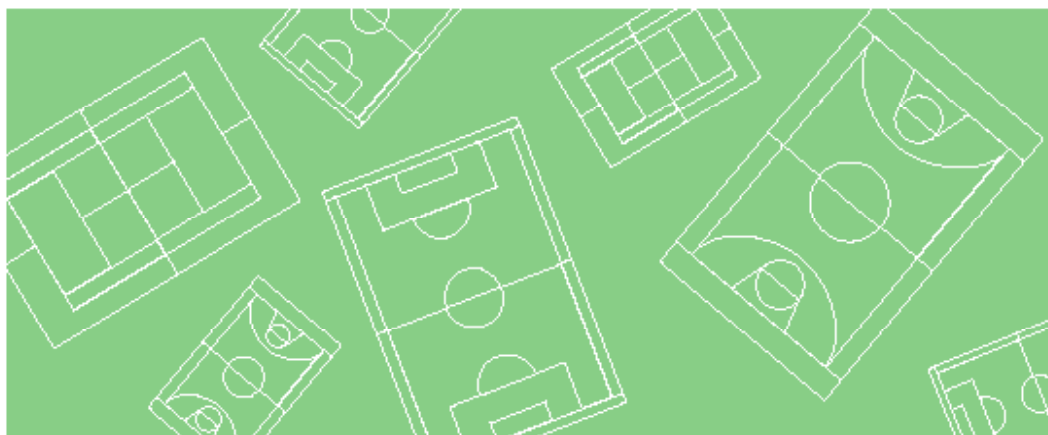

Au-delà d'une analyse du bâtiment existant, des matériaux et rythmes de la façade, Justine Figueiredo a orienté son travail sur le thème des terrains de sports collectifs. Des surfaces acidulées, graphiques, abstraites mais symboliques de l'univers sportif, qui deviennent une métaphore de l'école, terrain d'apprentissage et d'épanouissement pour ses élèves.



Remdez-vous  
Concrétiser une commande  
de design graphique

En 2021/22  
Playgrounds

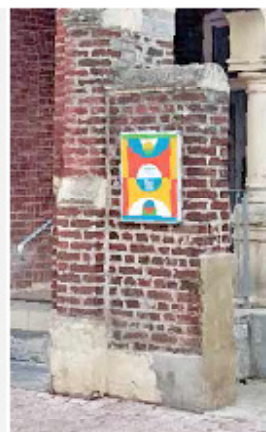
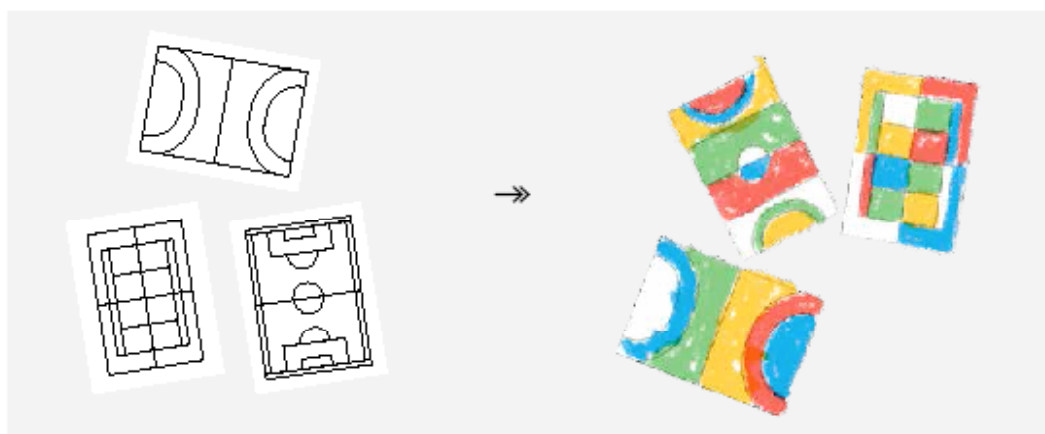

Depuis le début, l'équipe souhaite impliquer les enfants de l'école le plus possible : dans la compréhension de la démarche, dans la thématique, mais aussi dans la conception de l'inauguration. Trois ateliers pédagogiques sont construits avec les enseignant-es.  
Enfin, un QRcode renvoie vers une page URL où le projet est détaillé en entier.



## Ateliers pédagogiques, en mai 2022



Chaque élève est invité-e à créer son propre terrain à l'aide de pochoirs. La participation de chacun-e, réalisée sur papier, sera ensuite incorporée au mur collectif. Les participations sont collées à la colle à papier peint, possiblement avec les enfants, ce qui rend ce volet éphémère.

L'atelier a été adapté à chaque tranche d'âge:  
— CP/CE1, 26 élèves : coloriage à la craie grasse  
— CE2/CM1, 22 élèves : pochoirs à la bombe  
— CM1/CM2, 22 élèves : pochoirs à la bombe



## Réalisation, 12–15 septembre 2022



Les créations des enfants ont ensuite connu un changement d'échelle afin de s'inscrire sur les bas-reliefs pré-existants des murs de l'enceinte. Pour passer des maquettes numériques à ce résultat in situ, le chantier a duré une semaine selon les étapes suivantes : préparation du mur, sous couche, puis mise en couleur à la bombe avec scotch de marquage.

Durant toute la durée du chantier, les enfants ont suivi l'avancée au jour le jour, au rythme des récréations et des allers-retours à la cantine. Pendant la mise en peinture, le site de la fresque est devenu un vecteur de lien social : les passants s'interrogeant sur ce qui allait être représenté, et pourquoi... créant ainsi du lien entre des voisins qui peut-être se croisaient tout les jours, mais n'avaient encore jamais échangé entre eux...



Rendez-vous  
Concrétiser une commande  
de design graphique

En 2021/22  
Playgrounds

## L'inauguration, 16 septembre 2022



*Playgrounds* a été inauguré le vendredi 16 septembre en présence de Justine Figueiredo, des directrices des écoles l'Immaculée Conception et Ézac, des enseignant-es, des élèves et de leurs parents. Prise de parole, chants et jeux interprétés par les enfants, goûter.

Tout au long du week-end, les fresques miniatures réalisées lors des ateliers du mois de mai ont été accrochées aux fenêtres de l'école.

L'événement s'inscrit dans la programmation tous publics des Journées européennes du patrimoine.





Rendez-vous  
Concrétiser une commande  
de design graphique

En 2021/22  
Playgrounds

## Playgrounds

Un design graphique contextuel et en plein air, un  
habillage mural et des ateliers pédagogiques, conçus  
et réalisés par Justine Figueiredo — Une commande  
du groupe scolaire de l'immaculée Conception —  
Un accompagnement méthodologique et relationnel  
de l'École supérieure d'art et de communication  
— En 2022, à Cambrai



## LA VOIX DU NORD

# Cambrai : une nouvelle fresque murale à l'école Immaculée Conception et une belle histoire

C'est le fruit d'un partenariat entre l'école supérieure d'art et de communication de Cambrai et l'école Immaculée Conception. Esquisses :



Une fresque à l'école Immaculée Conception de Cambrai. ©2022

Afin d'offrir l'imagination des parcours professionnels, [l'école supérieure d'art et de communication](https://www.esao-cambrai.net) de Cambrai établit des liens constants entre les étudiants et le monde professionnel locaux autant qu'à des rencontres avec des anciens diplômés que par des mises en relation avec des commanditaires. Ici, celui de [l'école Immaculée Conception de Cambrai](https://www.esao-cambrai.net) pour une intervention dans l'espace public.

Sylvia Bode, designerse et présidente de l'Agence France Design, les accompagne dans les différentes étapes du projet : réajustement de la demande de la structure, sélection d'un cahier des charges, formation des designers à répondre à la commande et réalisation des entretiens, rencontres entre les parties prenantes. Diplômée de l'école en 2018, Justine Figueiredo a été sélectionnée parmi trois anciens étudiants pour intervenir à l'Immaculée Conception et réaliser une fresque entre les deux bâtiments de l'école, rue Paul-Bert.

### Des fresques miniatures

Son projet s'inspire de motifs issus de motifs sportifs pour figurer un terrain de jeu graphique. Inaugural petite (et grande !) a été développé par leurs imaginaires sportifs. Haut en couleurs, ce habillage réinterprète les couleurs des anneaux olympiques, jouant l'esprit de cet événement aux couleurs d'actualité de l'école. Chaque ligne, abstraite mais symbolique de l'univers du sport, les motifs sont également un emblème de l'école, qui est un terrain d'apprentissage et d'épanouissement pour ses élèves.

Enfin, les élèves ont réalisé leurs propres terrains de jeu lors d'ateliers encadrés par Justine Figueiredo. Des ateliers adaptés à chaque tranche d'âge, en poche ou en atelier selon les niveaux, pour composer des fresques miniatures. Des réalisations qui ont été accrochées sur les façades de l'école primaire pour l'inauguration.

**La Voix du Nord, 19 septembre 2022**  
<https://www.lavoixdunord.fr/15218014/la-voix-du-nord-19-septembre-2022-cambrai-une-nouvelle-fresque-murale-a-l-ecole-immaculee-conception-de-cambrai>





# 006

## Rendez-vous #2 — Proville

Encadré par Sandra Chamaret et Silvia Dore  
Travail exercé par Julie Port

### PRÉSENTATION

Le bord du canal est un lieu de passage bucolique, connu de tous, très emprunté les week-ends pour des flâneries en famille. Récemment aménagé avec une répartition circulation douce / voitures, la mairie de Proville souhaite encore renforcer l'attractivité du site, développer son aspect convivial (réouverture ponctuelle du club d'aviron) et créer un lien affectif entre les promeneurs et le sentier... Notamment en invitant à des temps de pause pour apprécier l'environnement. Elle envisage une intervention artistique sous la forme d'un habillage graphique des bancs implantés le long du canal.

La réalisation est confiée au designer, qui investira le site durant plusieurs jours. Par sa présence in situ lors de cette étape, le designer échangera avec les promeneurs pour une meilleure compréhension de l'intention artistique et / ou pour préparer une intervention directe à l'œuvre finale (éphémère).

L'œuvre tiendra compte de la mise en visibilité des bancs et de leur insertion dans l'environnement. La création graphique pourra être très discrète et minimale pour se fondre avec le paysage, ou au contraire faire signe par une intervention plus visible. Dans les deux cas, elle développera les notions de parcours et de narration-fiction.

### PROJET

Projet d'intervention graphique sur les 9 bancs de la promenade du canal (ainsi que les balustrades si besoin). La création du designer intégrera un temps d'immersion et de réalisation sur site, à la rencontre des habitants et des passants. Elle pourra être pensée avec des temporalités différentes : pérennes, éphémères. Le projet artistique sera accompagné d'un volet performatif pendant l'inauguration du projet.

### ACCOMPAGNEMENT & DOCUMENTATION

Le projet est suivi et archivé par le moyens de photographies retraçant chaque moment de la conception du projet, de la sélection du projet à l'inauguration de celui-ci. Des documents tels que des plans seront réalisés dans la cadre de la préparation du cahier des charges.

# Banc en bois

5 bancs au total le long du canal

Habillage banc Proville 2022

Dimensions  
totales



Planche  
assise



Épaisseur de la planche :  
3,5 cm

Planche  
dossier

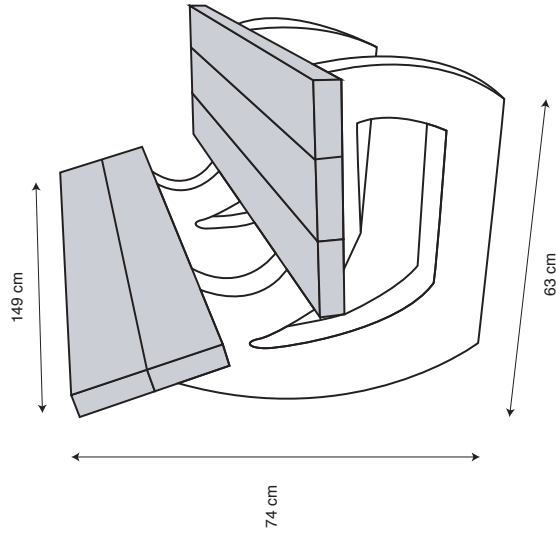
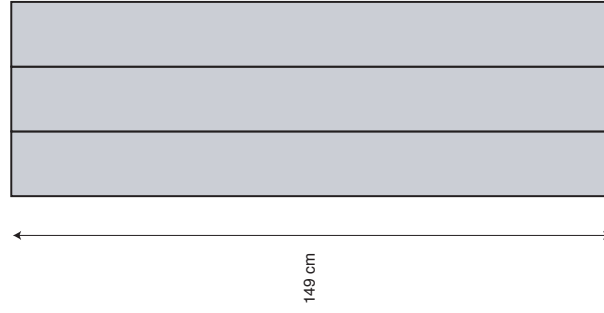
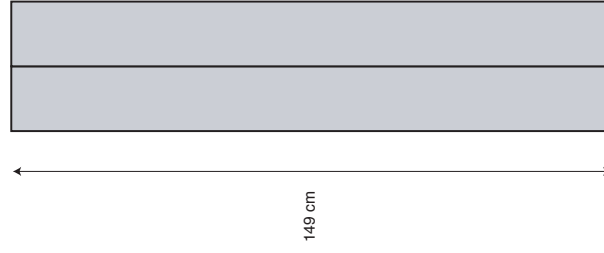

Épaisseur de la planche :  
3,5 cm

# Banc en pierre

3 bancs au total le long du canal

Habillage banc Proville 2022

Dimensions  
totales



Planche  
assise



Épaisseur de la planche :  
4,5 cm

Planche  
dossier

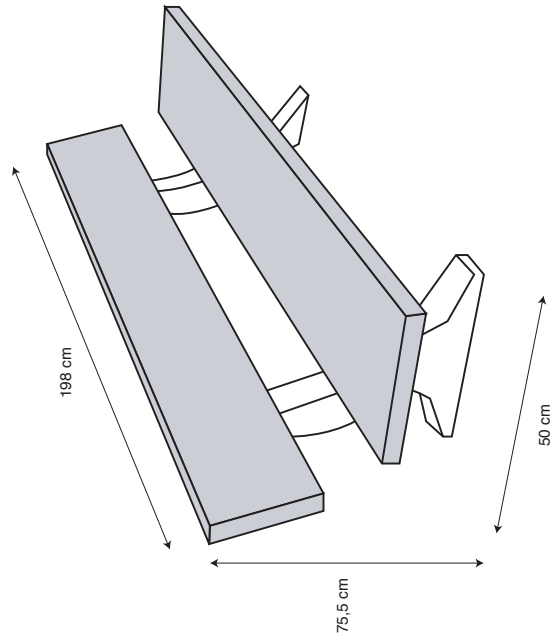
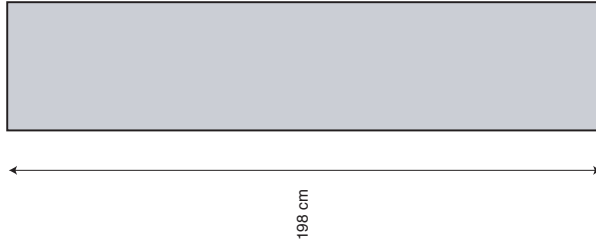

Épaisseur de la planche :  
4,5 cm

# Barrière en bois

Habillage banc Proville 2022

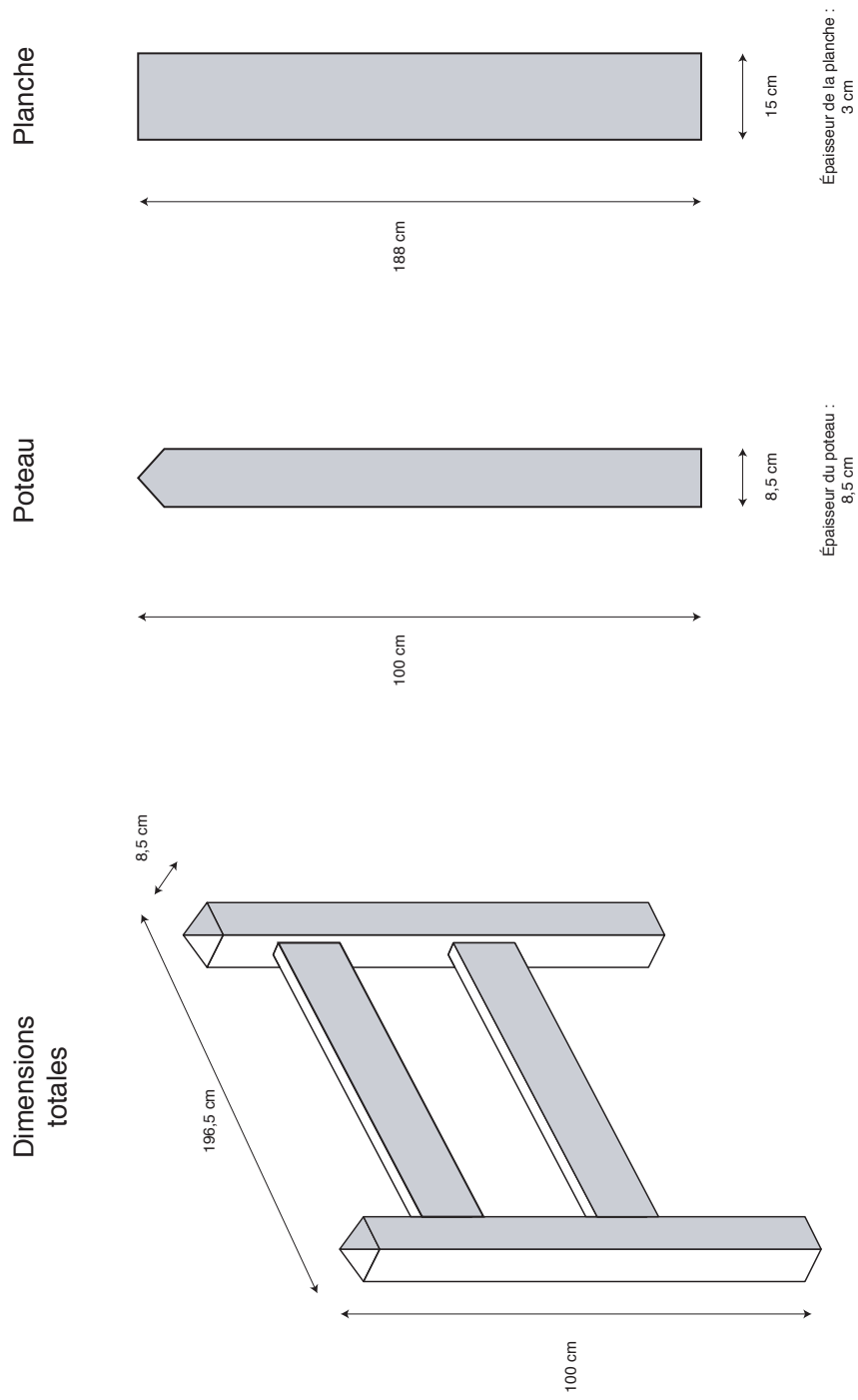



Repérage des lieux et rencontre avec le maire



Repérage des lieux et rencontre avec le maire



Repérage des lieux et rencontre avec le maire



Repérage des lieux et rencontre avec le maire











# 007

## Exposition Portraits Croisés #2

Exposition

09 mars 2023  
21 avril 2023

Ésac  
Cambrai

### PRÉSENTATION

Afin de témoigner de la diversité des parcours professionnels possibles au sortir de l'Ésac, cette nouvelle édition de 'Portraits croisés' réunit deux ancien·nes diplômé·es, Cerise Heurteur et Rémi Fouquet, dont les univers contrastés croisent souvent l'enfance, ses mondes imaginaires ou ses témoignages directs.

### CERISE HEURTEUR

a obtenu son DNAP en 2007. Elle est aujourd'hui directrice artistique, dans le domaine de la fiction et notamment en édition, illustration et set design. À travers son médier de design graphique, elle accompagne des marques et maisons d'édition dans le développement de leur image grâce à la conception d'identités visuelles, d'éditions, d'illustration et de suivi de projet. En tant que set designer, elle aide sa clientèle à innover et se réinventer par le biais de décors, installations et props pour des shootings photo, tournages et événements.

### RÉMI FOUQUET

diplômé du DNSEP en 2012, est artiste, investi dans une démarche documentaire d'enquêtes vidéo et d'installations. Ses recherches portent sur la place de l'individu et de son image dans un territoire, un réseau, une société. Le travail se construit par ensembles : en chapitres courts pour ainsi dire, chacun consacré à l'expérimentation. Son travail se construit dans la durée. Chaque étape fait l'objet d'une recherche minutieuse où le repérage sur le terrain est primordial. Il passe beaucoup de temps en voiture, à pied, en vélo à chercher, flâner, en quête des lieux, d'histoires, de fragments qui capturent son regard.

### ATELIERS

Les ateliers se font avec le Centre Social Saint-Roch ainsi qu'avec la Mission Locale du Cambrésis. Les différents groupes sont répartis en binômes dans plusieurs petits ateliers d'une vingtaine de minutes. Le binôme met en évidence le principe de Portraits Croisés, soit une rencontre et des productions à deux, mêlées, influencées.

- 1 Réalisation du portrait de son binôme.
- 2 Fabriquer sa propre brique de l'exposition selon le modèle de Rémi Fouquet.
- 3 Faire sa propre affiche d'exposition selon le principe graphique de l'affiche, soit utiliser ses initiales pour composer une image.
- 4 Réaliser des dessins à deux en utilisant un bout de bois dans lequel est fixé un feutre. Les personnes doivent tenir de part et d'autre le bout de bois et se concerter, s'entraider, pour dessiner des formes plus ou moins complexes.
- 5 Pour la Mission Locale, nous avons réalisé des sérigraphies à partir de photographies prises dans l'exposition, dans l'école, faisant écho à leurs productions ou les productions elles-mêmes.



vues de l'exposition



vues de l'exposition

MILK

Mood Board  
Shooting septembre

Inspirations espaces

- 1 ou 2 petits panneaux peints
- Des fonds de papier (découpés)
- Des plaques de mousses
- Objets fabriqués en mousse

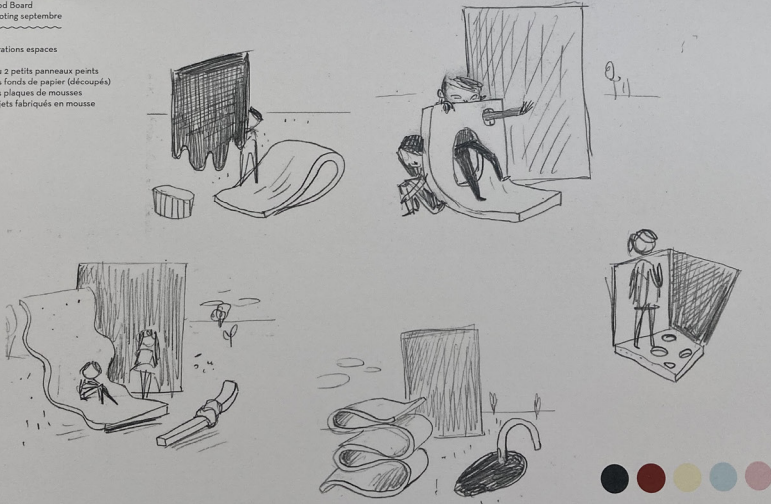



09/03/2023	Cinquantaine d'élèves — Cordées de la réussite
17/03/2023	Patients du CHU de Cambrai accompagnés de 3 éducateurs
23/03/2023	Personnes intéressées
23/03/2023	Jeunes volontaires en service civique du Cambrésis et David Le Flohic, éducateur à la mission locale.
30/03/2023	Dizaine de personnes du centre social Saint-Roch
03/04/2023	Groupe de jeunes encadrés par la Mission locale du Cambrésis



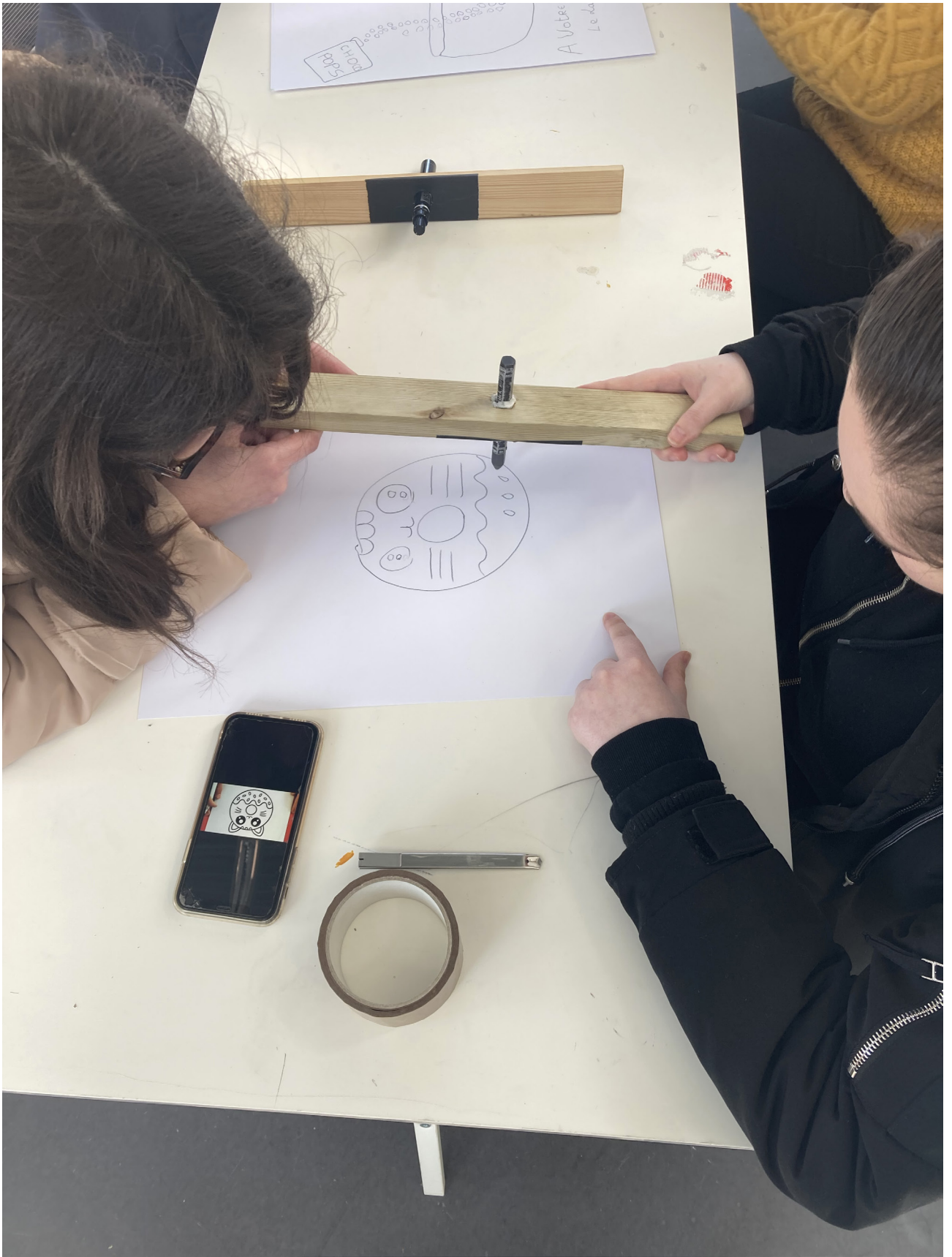



vues des ateliers



vues des ateliers

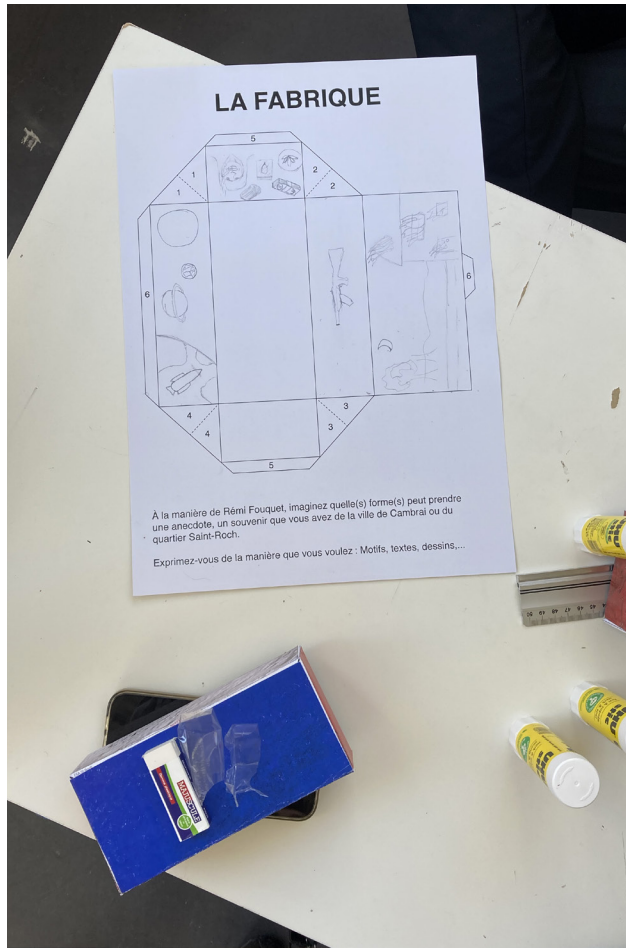
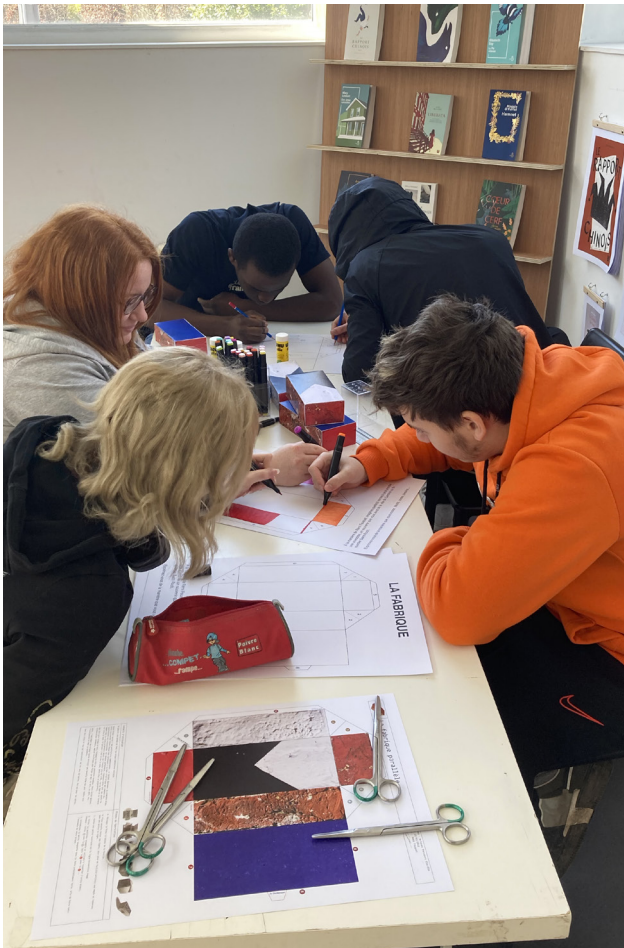

vues des ateliers



atelier affiche d'exposition

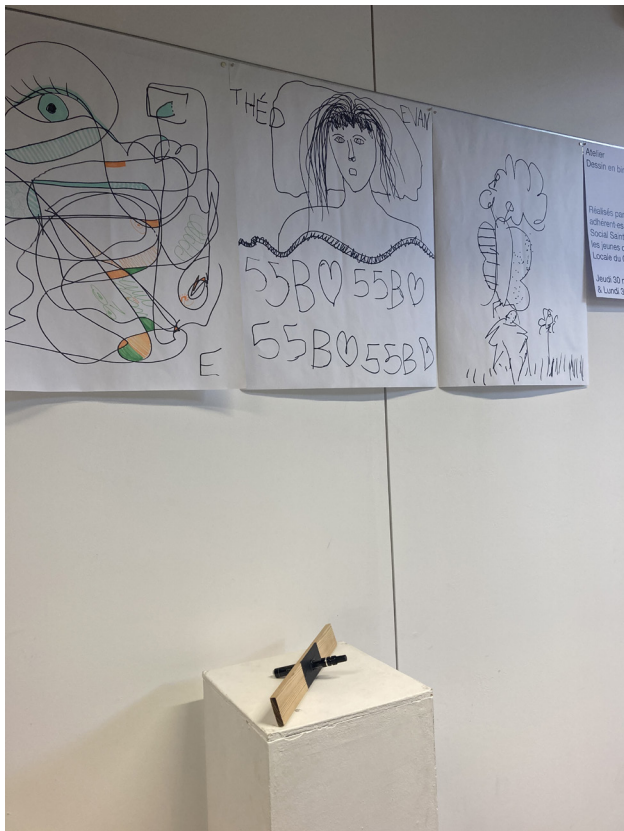
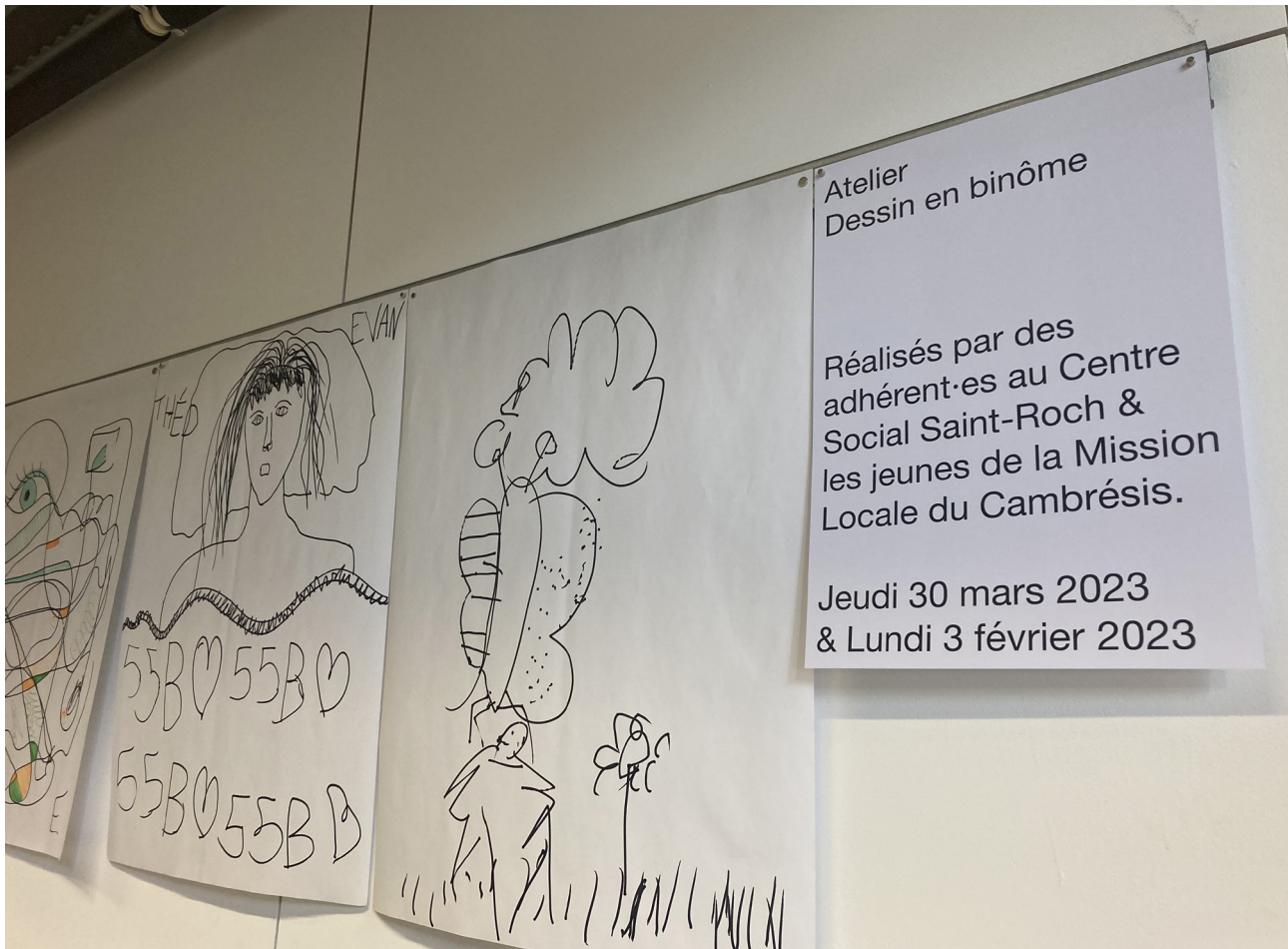

atelier dessin en binôme



# LA FABRIQUE

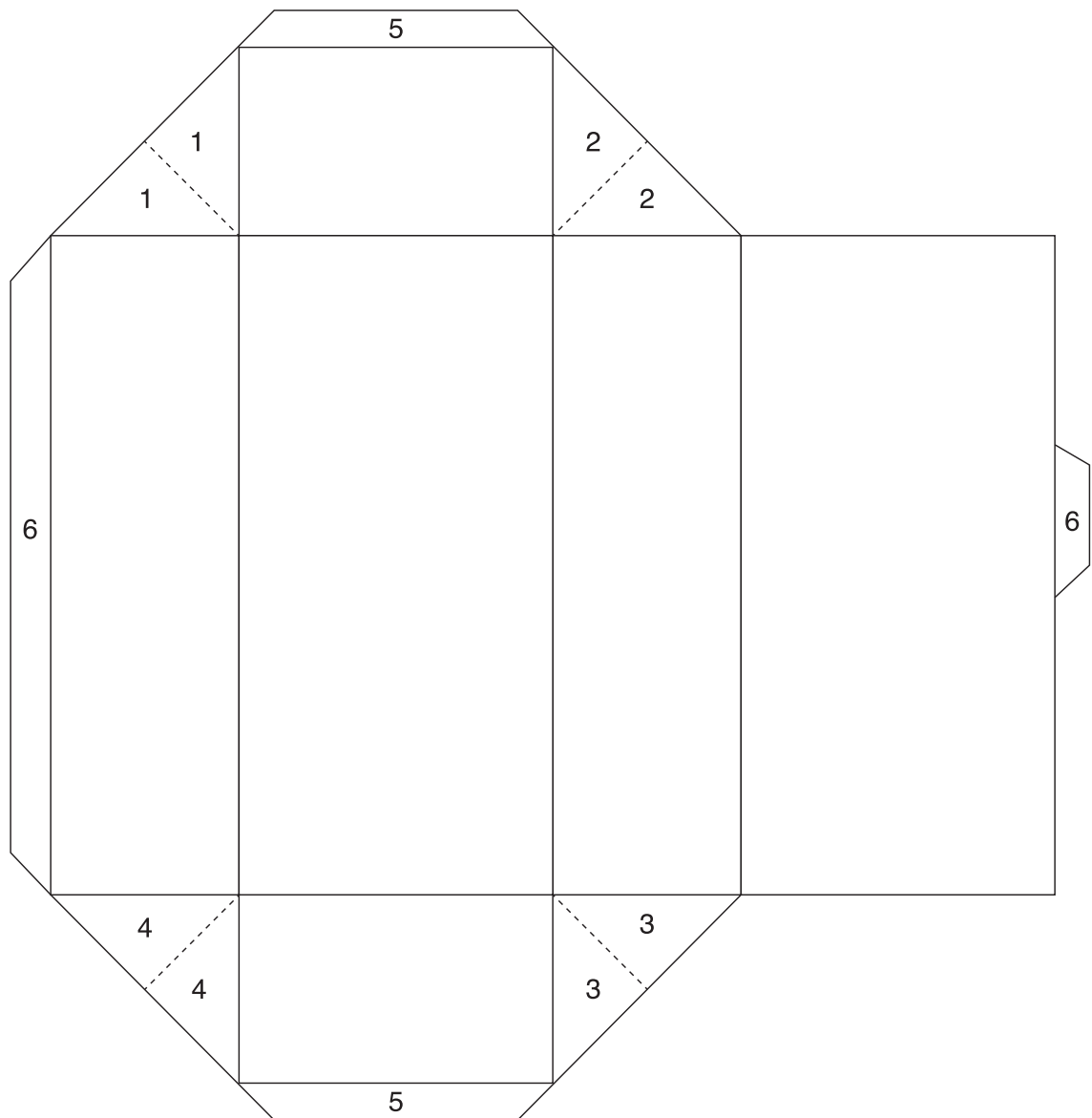

À la manière de Rémi Fouquet, imaginez quelle(s) forme(s) peut prendre une anecdote, un souvenir que vous avez de la ville de Cambrai ou du quartier Saint-Roch.

Exprimez-vous de la manière que vous voulez : Motifs, textes, dessins,...

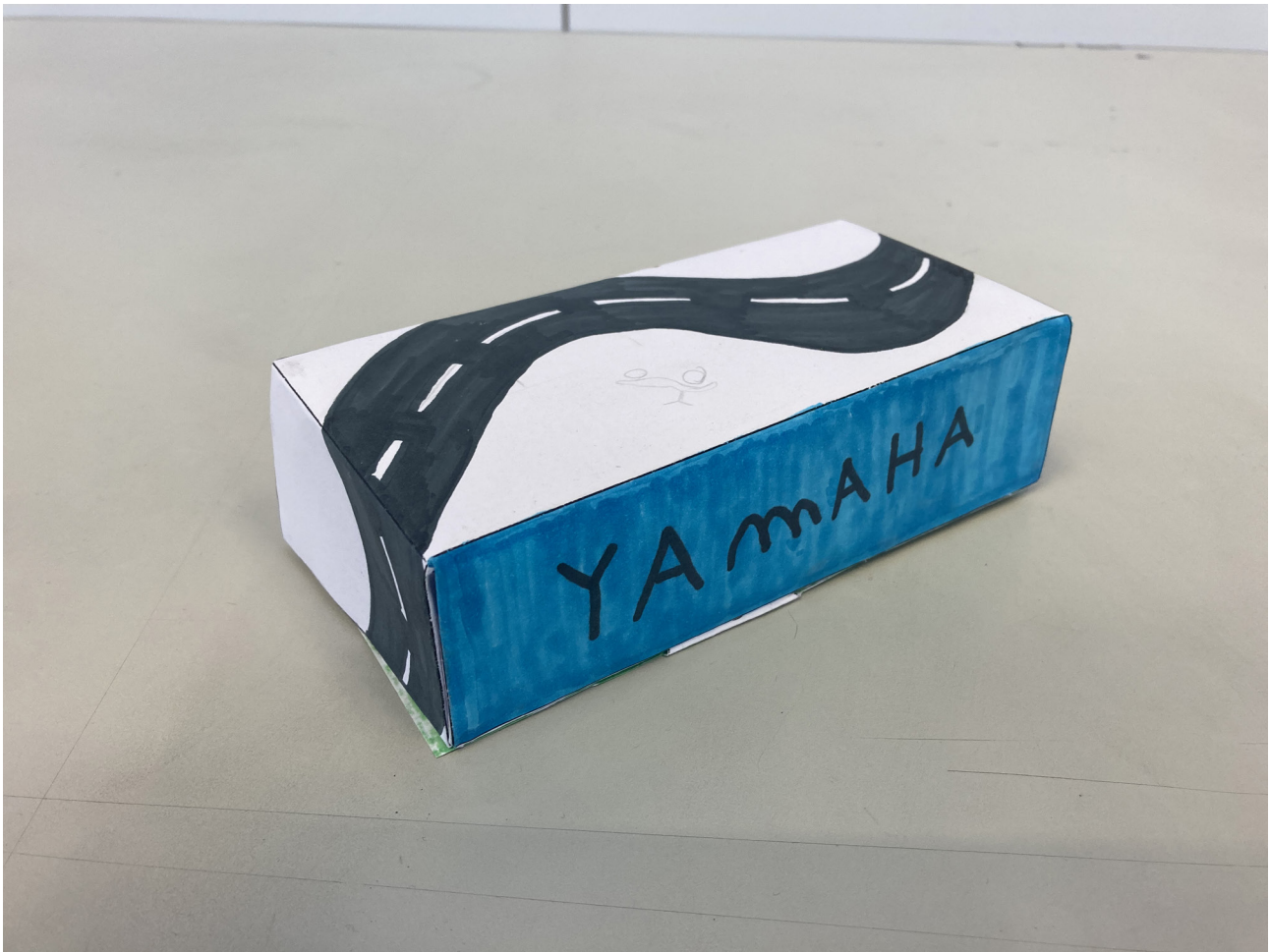





atelier impression sérigraphie

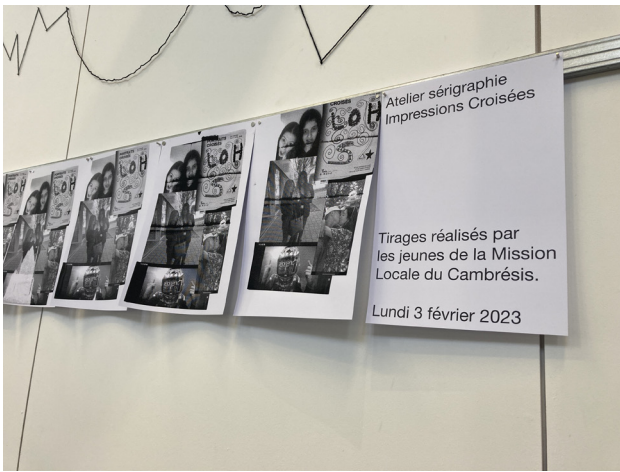



008

Création des documents imprimés et numériques à destination du public aux salons et forums voués aux futur-es étudiant-es de l'école. Participation à la communication interne de l'Ésac

# Communication graphique de l'Ésac





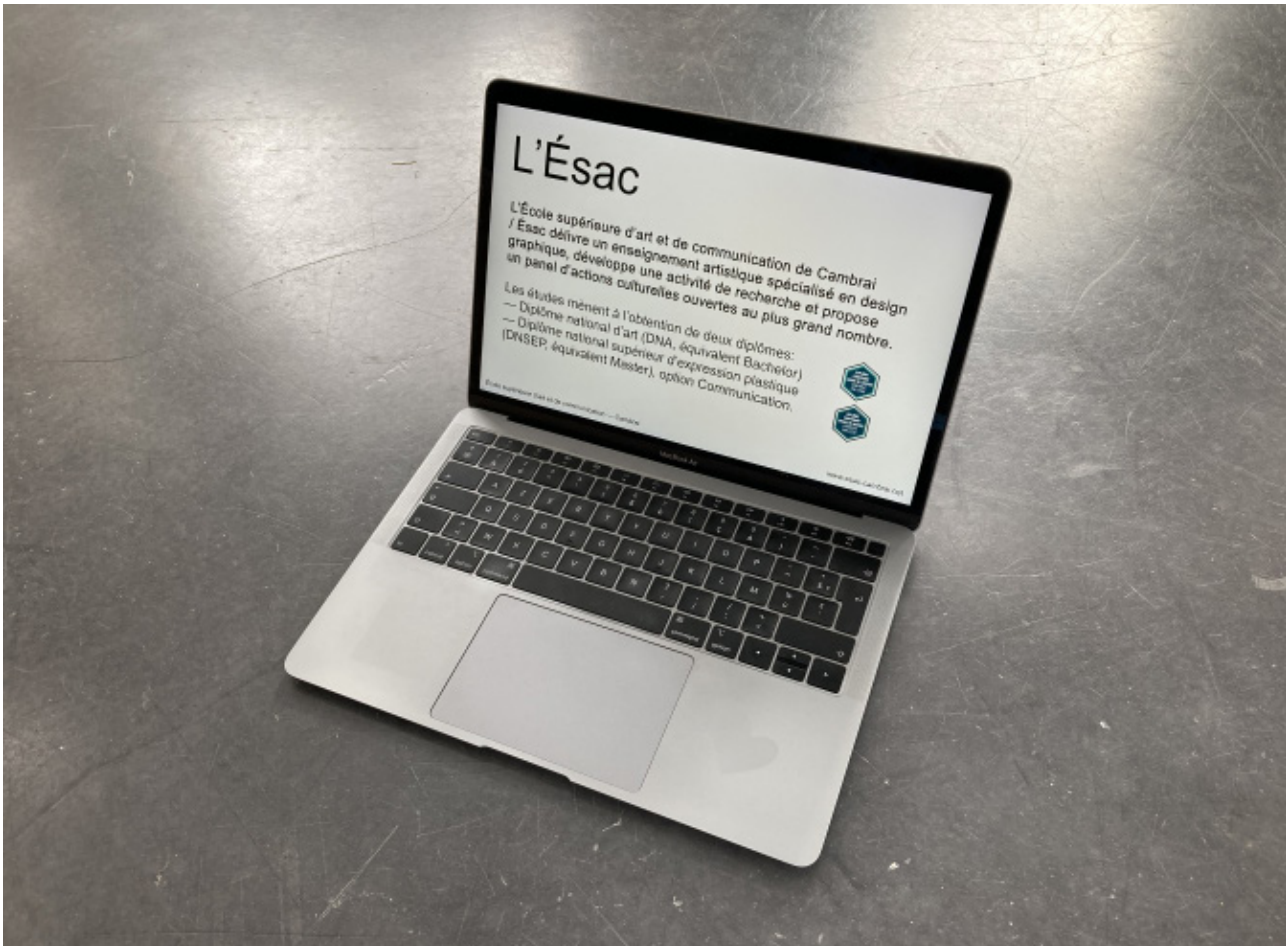

Vidéo de présentation de l'école

# L'École supérieure d'art et de communication de Cambrai / Éscac

Offre un enseignement artistique spécialisé en design graphique, développe une activité de recherche et propose un panel d'actions culturelles ouvertes au plus grand nombre. Les études mènent à l'obtention de deux diplômes: le Diplôme national d'art (DNA) / Bachelor et le Diplôme national supérieur d'expression plastique (DNSEP) / Master, option Communication.

L'enseignement du projet de design graphique, pratiqué par petits groupes (15 personnes), fait écho aux pratiques personnelles fortes, méthodiques, dynamiques et durables graphiques sont issues d'une construction individuelle et singulière. Les projets sont développés dans des conditions réelles (thématiques, diffusion, contraintes) et réalisés à l'aide d'outils numériques et manuels.

Petite école (35 étudiants) exigeante et générale, l'Éscac incite ses étudiants à prendre une part active à la vie de l'établissement, les associe à de nombreux voyages d'études et à des partenariats scolaires (locaux ou plus lointains) qui ancrent la pédagogie dans un monde réel.

Établissement public placé sous la tutelle pédagogique du ministère de la Culture, les frais d'inscription annuels s'élevaient à 645 € (465 € pour les boursiers).

www.esac-cambrai.net  
 boris@esac-cambrai.net  
 T +33 (0)3 27 82 81 42



## Rencontrez-nous lors des portes ouvertes

VENDREDI 20 JANVIER - SAMEDI 21 JANVIER 2023  
 10h - 17h

Les journées portes ouvertes sont l'occasion de s'immerger dans le quotidien de l'école. Accompagnés par nos étudiants et l'équipe enseignante, découvrez au fil de nos espaces pédagogiques et de nos ateliers de découverte l'éventail de nos enseignements et de nos pratiques.

et

# L'École supérieure d'art et de communication de Cambrai / Éscac

Offre un enseignement artistique spécialisé en design graphique, développe une activité de recherche et propose un panel d'actions culturelles ouvertes au plus grand nombre. Les études mènent à l'obtention de deux diplômes: le Diplôme national d'art (DNA) / Bachelor et le Diplôme national supérieur d'expression plastique (DNSEP) / Master, option Communication.

L'enseignement du projet de design graphique, pratiqué par petits groupes (15 personnes), fait écho aux pratiques personnelles fortes, méthodiques, dynamiques et durables graphiques sont issues d'une construction individuelle et singulière. Les projets sont développés dans des conditions réelles (thématiques, diffusion, contraintes) et réalisés à l'aide d'outils numériques et manuels.

Petite école (35 étudiants) exigeante et générale, l'Éscac incite ses étudiants à prendre une part active à la vie de l'établissement, les associe à de nombreux voyages d'études et à des partenariats scolaires (locaux ou plus lointains) qui ancrent la pédagogie dans un monde réel.

Établissement public placé sous la tutelle pédagogique du ministère de la Culture, les frais d'inscription annuels s'élevaient à 645 € (465 € pour les boursiers).

www.esac-cambrai.net  
 boris@esac-cambrai.net  
 T +33 (0)3 27 82 81 42



# L'École supérieure d'art et de communication de Cambrai / Éscac

Offre un enseignement artistique spécialisé en design graphique, développe une activité de recherche et propose un panel d'actions culturelles ouvertes au plus grand nombre. Les études mènent à l'obtention de deux diplômes: le Diplôme national d'art (DNA) / Bachelor et le Diplôme national supérieur d'expression plastique (DNSEP) / Master, option Communication.

L'enseignement du projet de design graphique, pratiqué par petits groupes (15 personnes), fait écho aux pratiques personnelles fortes, méthodiques, dynamiques et durables graphiques sont issues d'une construction individuelle et singulière. Les projets sont développés dans des conditions réelles (thématiques, diffusion, contraintes) et réalisés à l'aide d'outils numériques et manuels.

Petite école (35 étudiants) exigeante et générale, l'Éscac incite ses étudiants à prendre une part active à la vie de l'établissement, les associe à de nombreux voyages d'études et à des partenariats scolaires (locaux ou plus lointains) qui ancrent la pédagogie dans un monde réel.

Établissement public placé sous la tutelle pédagogique du ministère de la Culture, les frais d'inscription annuels s'élevaient à 645 € (465 € pour les boursiers).

et

www.esac-cambrai.net  
 boris@esac-cambrai.net  
 T +33 (0)3 27 82 81 42



## Rencontrez-nous lors des portes ouvertes

VENDREDI 20 JANVIER - SAMEDI 21 JANVIER 2023  
 10h - 17h

Les journées portes ouvertes sont l'occasion de s'immerger dans le quotidien de l'école. Accompagnés par nos étudiants et l'équipe enseignante, découvrez au fil de nos espaces pédagogiques et de nos ateliers de découverte l'éventail de nos enseignements et de nos pratiques.

et

## Bienvenue en première année !

➔ Du 18 janvier au 8 mars : inscription sur Parcoursup.

➔ Avant le Jeudi 6 avril : finalisation et confirmation des choix.

➔ Mardi 2 mai : droit du sujet d'épreuve pratique à l'ère du concours d'entrée.

➔ Mardi 8 mai : concours d'entrée sur dossier individuel avec dossier artistique.

➔ À partir du 1<sup>er</sup> juin : réponses de l'établissement sur Parcoursup.

## Bienvenue en première année !

➔ Du 18 janvier au 8 mars : inscription sur Parcoursup.

➔ Avant le Jeudi 6 avril : finalisation et confirmation des choix.

➔ Mardi 2 mai : droit du sujet d'épreuve pratique à l'ère du concours d'entrée.

➔ Mardi 8 mai : concours d'entrée sur dossier individuel avec dossier artistique.

➔ À partir du 1<sup>er</sup> juin : réponses de l'établissement sur Parcoursup.





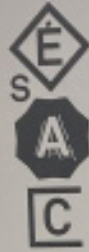

## École supérieure d'art et de communication de Cambrai

### Deux diplômes spécialisés en design graphique

→ Diplôme national d'art  
(DAN) / *Bachelier*  
Admission sur concours

→ Diplôme national  
d'expression plastique  
(DNSEP) / *Atelier*  
Admission en 1<sup>er</sup> semestre de classes

[www.esac-cambrai.net](http://www.esac-cambrai.net)  
@esac\_cambrai

Petite école (85 étudiant·es)  
exigante et généreuse,  
l'Esac incite ses étudiant·es  
à prendre une part active  
à la vie de l'établissement,  
les associe à de nombreux  
voyages d'études et à  
des partenariats extérieurs  
(locaux ou plus lointains)  
qui ancrent la pédagogie  
dans un monde réel.

Établissement public placé  
sous la tutelle pédagogique  
du ministère de la Culture,  
les frais d'inscription  
annuels s'élèvent à 845€  
(465€ pour les boursier·es).



Kakemono présenté lors des salons et des forums

# sur place *ou* à emporter

[Voir cet email dans votre navigateur](#)

## sur place *ou* à emporter

### Nouveau nom, même recette

Pour la dissocier de la newsletter externe, la lettre d'information interne change de nom ! Sa formule reste cependant inchangée : appels à projets ouverts aux étudiant-es, panorama des événements artistiques du moment et autres ressources... à consommer **sur place ou à emporter** !

Bonne découverte !

Mickaël

### ACTUALITÉS DE L'ÉCOLE

### En mars ::

[+ Retrouvez toute la programmation du mois dans la newsletter externe](#)

009

# Cartographie de ressources

Conception et élaboration d'une carte interactive comportant les différents adresses et lieux sur le cambrésis pouvant être utiles aux étudiant·es de l'Ésac, à savoir :

- Lieux culturels
- Papeteries et librairies
- Résidences
- Aides financières et sociales
- Loisirs
- Imprimeries
- Fournisseurs de matériaux
- Les différentes écoles, lycées et collèges

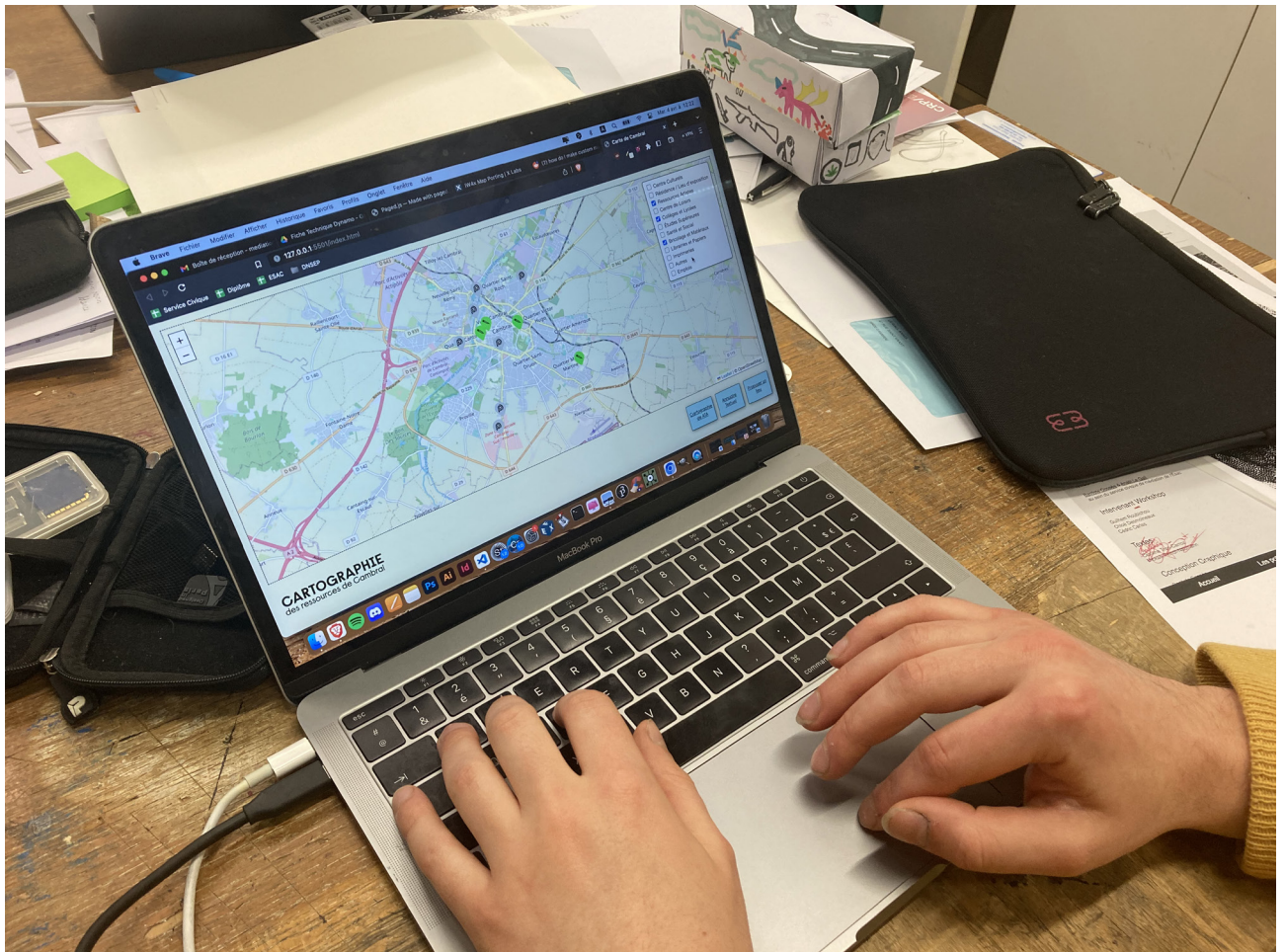

## Lieux de Culture

### Musée des beaux arts de Cambrai

15 Rue de l'Épée  
59400 Cambrai  
0327822790

### Le Labo

2 Rue Louis Renard, 59400 Cambrai  
0327450000  
[lelabocambrai.fr](http://lelabocambrai.fr)

### Théâtre de Cambrai

1 Rue du Temple  
0327724500  
[scenes-moyennes.fr](http://scenes-moyennes.fr)

### Centre Régional de la Photographie

Place des Nations  
59282 Douchy-les-Mines  
0327435650  
[crp.photo](http://crp.photo)

## Ressources Artistes

### La Maillerie

42 Rue Kuhlmann  
59800 Lille  
0320181321  
[lammaillerie.com](http://lammaillerie.com)

### La Chambre d'Eau

61 rue du moulin  
59850 Le Tourni  
0327704926  
[lachambredeau.fr](http://lachambredeau.fr)

### L'H Du Siècle

15 rue de l'Hôpital du Siècle  
59300 Valenciennes  
0327770426  
[lhduSiege.org](http://lhduSiege.org)

### SMAC Service Mobile d'Animations Culturelles

Avenue des Potiers

## Collèges et lycées

### Collège et lycée Fénelon

Place François de Fénelon  
59400 Cambrai  
0327272777  
[lya-fenelon.etab.ac-lille.fr](http://lya-fenelon.etab.ac-lille.fr)

### Collège et lycée Paul Duez

1 Boulevard Paul Bezin  
59400 Cambrai  
0327730730  
[duz-bettignies.org](http://duz-bettignies.org)

### Collège Jules Ferry

4 Rue Mgr Guerry  
59400 Cambrai  
0327837615  
[jules-ferry-cambrai.enthdf.fr](http://jules-ferry-cambrai.enthdf.fr)

### Collège Lamartine

330 Rue Gauthier  
59400 Cambrai  
0327813317  
[lamartine-cambrai.enthdf.fr](http://lamartine-cambrai.enthdf.fr)

## Matériaux

### Poterie du vieux

905 Avenue des Nations Unies  
59270 Bailleul  
032849262  
<https://poterieduvieuxbac.com>

### Brico dépôt

1904 Avenue de Paris  
59400 Cambrai  
0327700450

### Leroy Merlin

RN 30 Avenue Jean Jaurès  
59400 Cambrai  
0327216500

### Gamm Vert

54 Boulevard Jean Bart  
59400 Cambrai  
0327783511

### Bricomarché

## Librairies & papeteries

### Les Furets du Nord

22 Mail Saint-Martin  
59400 Cambrai  
0327813377

### Majuscule

14 Rue Henri de Lubac  
59400 Cambrai  
0327812594  
[majuscule-cambrai.com](http://majuscule-cambrai.com)

### Maison de la presse

1 Rue du Général de Gaulle  
59400 Cambrai  
0327812707

### Bureau Vallée

Avenue de Paris  
59400 Cambrai  
0327700009

## CARTOGRAPHIE des ressources de Cambrai

Cartographie  
de ATA

Carte des  
ressources

Proposer un  
lieu

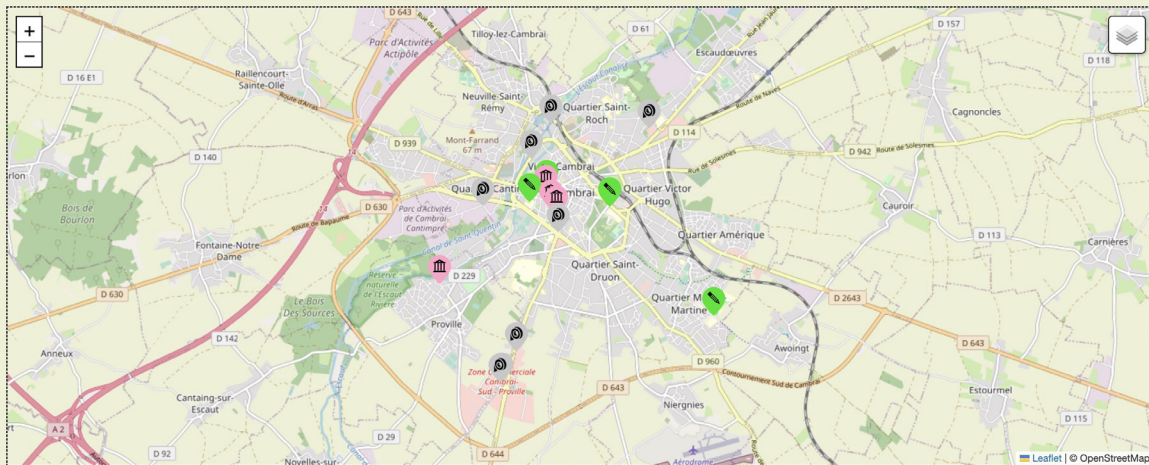

## CARTOGRAPHIE des ressources de Cambrai

Cartographie  
de ATA

Annuaire  
Textuel

Proposer un  
lieu





Résidences d'artistes  
Violet



Librairies/Papeteries  
Orange



Fournisseurs de matériaux  
Gris



Emplois  
Marron



Imprimeries  
Gris foncé



Écoles et formations  
vert foncé



Lieux culturels  
Rose



Loisirs  
Bleu



Aides financières  
Jaune



Collèges et lycées  
vert



# Conférences

Filage de conférence

Montage vidéo

*Suivre la ligne*

Raúl Illarramendi  
mardi 11 octobre à 18h

*Erasmus Days*

Étudiant·es en 5<sup>e</sup> année  
jeudi 13 octobre à 18h

*Conférences - workshop*

Sarah Garcin & Paul Souviron  
mardi 25 oct. à 18h

*Conférences - workshop*

Line Célo & Louise Desbrusses  
jeudi 27 oct. à 18h

*Tout doit disparaître*

Jean-Marie Donat  
mercredi 7 déc. à 18h

*Haut en couleur*

Alice Cornier & Audrey Hoareau  
mercredi 14 déc. à 18h

*Ma première conférence*

Étudiant·es en 5<sup>e</sup> année  
mercredi 11 et jeudi 12 janv. à 18h

*Paysage Hors Format*

Emgalaï  
mardi 24 janv. à 18h

*Paysage Hors Format*

Anna Malagrida  
mercredi 22 mars à 18h

*Paysage Hors Format*

Jérôme Dubois  
mercredi 22 mars à 18h

*Décortiquer la commande*

Atelier Téméraire  
mardi 28 mars à 18h

*Décortiquer la commande*

Aéro Club  
jeudi 30 mars à 18h

*Décortiquer la commande*

Orlando Élias Adam  
mardi 4 avril à 18h

*Décortiquer la commande*

Atelier Télésopique  
jeudi 6 avril à 18h

*Open Open*

11 & 12 mai

*Présentation d'Openschool.art*

David-Olivier Lartigaud Martin  
De Bie et Olivier Bienz

*L'Atelier des Chercheurs*

Louis Eveillard, Sarah Garcin  
& Pauline Gourlet

*La Licence Art Libre, le copyleft appliqué  
à la création au-delà du logiciel*

Antoine Moreau

*Pimp My Pad, de l'écriture collective  
à l'espace public.*

Nicolas Sauret

*La Bibliothèque web to print, web.2print.org*

Lucile Haute

*PageTypeToPrint*

Julien Bidoret

*Improvisation musicale algorithmique*

Raphaël Bastide & Raphaël Forment

*Windows 93*

Pierre Erick Lefebvre

*CYBER\_Cave, une expérience ouverte  
en milieu fermé*

Lionel Broye

*Tangible Cloud*

Alexandre Leray & Romain Marula

*Learning matters, des matières à apprendre  
pour l'enfance*

Marion Voillot et Claire Eliot

*TOP 10 CRAZY HACKS THAT ACTUALLY  
WORKS!!!*

Vinciane Daheron, Marion Lissarrague,  
Théo Hennequin et Laurent Mbaah

# Conférences

# Étudiant·e·s Année 5

## Mémoires DNSEP

## 11 et 12 janvier 2023



Vues de la conférence des étudiant·e·s de 5<sup>e</sup> année, intervenu·e·s le mardi 11 octobre 2023.

Cycle de  
conférences

Emgalaï

Paysage  
hors format

24 janvier  
2023



Vues de la conférence de l'artiste sérigraphe  
Emgalaï, intervenu le mardi 24 janvier 2023.



Réglages et enregistrements des conférences lors de l'événement Open Open





Vues de la conférence de David-Olivier Lartigaud,  
Martin De Bie et Olivier Bienz,  
intervenues le 11 mai 2023.



Vues de la conférence de Pierre Erick Lefebvre,  
intervenu le 11 mai mars 2023.



Vues de la conférence du collectif bruxellois composé de Théo Hennequin, Marion Lissarrague, Laurent Mbaah et Vinciane Daheron. intervenu-e-s le 12 mai 2023.



# 011

## Forums et salons

Salon du Marché couvert  
— Cambrai

Salon au lycée Jacquard  
— Caudry

Journée franco-belges  
— Bruxelles

Salon des métiers  
— Douai



# 012

## Atelier mini-golf

Les ateliers proposés les mercredi 17 et 24 mai mettent en pratique les thématiques de recherches de Baptiste Coppée, à savoir la réappropriation d'un lieu, public ou privé, par le biais du sport et du jeu.

Suite aux précédents ateliers mis en place avec le centre social Saint-Roch, de nouveaux groupes furent accueillis à l'Ésac. Sept enfants âgés de 8 à 11 ans ont pu participer.

Nous avons mis en place un mini-golf à l'aide de matériaux disponibles dans l'école. Sans fabrication, les matériaux trouvés ont été détournés afin de créer des parcours. Ces matériaux étaient des tables blanches. Mises à plat sur le sol, elles deviennent des obstacles et permettent de créer un chemin qui guide la balle jusqu'au trou.

À partir de compositions graphiques réalisées avec des formes géométriques simples, ils ont pu concevoir leur propre parcours. Il y en a eu 6 au total.









Vue du 1<sup>er</sup> parcours à échelle 1



Vue de parcours à échelle 1



Vue de parcours à échelle 1



Vue de parcours à échelle 1

# 013

## Atelier parcours graphique

Les ateliers proposés les mercredi 17 et 24 mai mettent en pratique les thématiques de recherches de Baptiste Coppée, à savoir la réappropriation d'un lieu, public ou privé, par le biais du sport et du jeu.

Suite aux précédents ateliers mis en place avec le centre social Saint-Roch, de nouveaux groupes furent accueillis à l'Ésac. Sept enfants âgés de 8 à 11 ans ont pu participer.

Nous avons mis en place un parcours graphique reprenant l'idée du jeu de l'oie. Le principe est simple. C'est un jeu de plateau sur lequel les joueur-euses lancent un dés, avancent de cases en cases jusque la fin pour gagner la partie.

Nous avons tracé notre propre plateau à l'aide de scotch de masquage. Puis nous avons déterminé les règles du jeu, à savoir les bonus et les malus des cases. Les joueur-euses étaient eux-mêmes les pions de la partie.

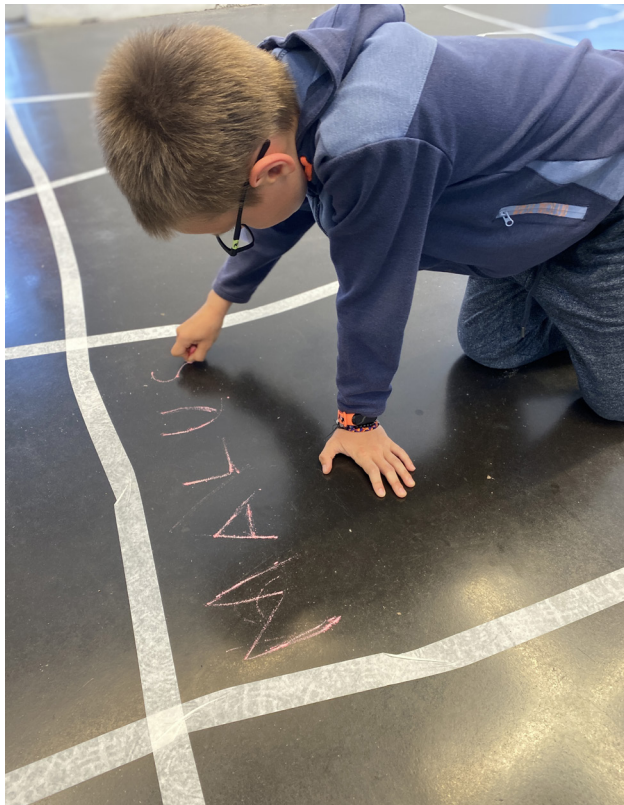

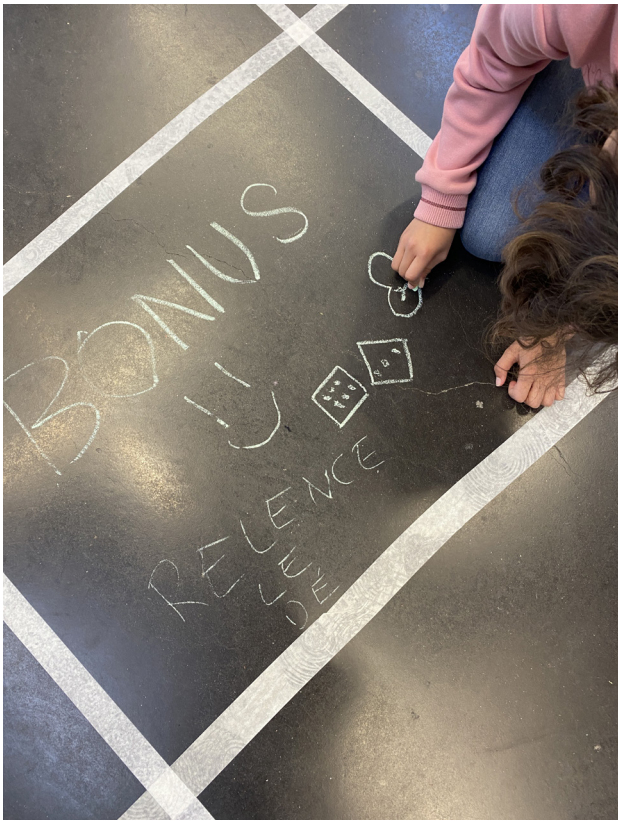



Vue du jeu





Vue du jeu





